

高田街なか回遊サインマニュアル

2019年3月

はじめに

高田地区は、駅、商店街、学校、病院などの都市機能や人々が集まる中心市街地であり、高田城の城下として栄えた歴史と文化がある城下町です。総延長日本一を誇る雁木通りの街並みや歴史的建造物が残る同地区には、来訪者が街なかを回遊しまち歩きを楽しむことができる魅力があります。

一方、街なかに設置されている施設誘導や観光情報等の公共サインは、意匠やデザインが異なり景観の統一性に欠けるとともに、表示する内容や設置位置に一定のルールが無いことから、来訪者の回遊を十分に促進できていない状況です。

このほか、当市では、商業機能や居住等の郊外化に伴い、中心市街地である同地区のにぎわい低下や経済基盤の衰退が課題となっています。

このため、市では、街なかに設置するサインの意匠・デザインの統一による街の魅力向上や、一定のルールに基づいた情報発信による回遊促進、商店街等への計画的な誘導による消費活動の促進を目指し、「高田街なか回遊サインマニュアル」を策定しました。

今後、高田の街なかにおいて計画する市の公共サインは、当マニュアルを基準に整備の検討を行うとともに、市以外の者が設置する公共サインや商業看板等も、当マニュアルを参考に色合いや文字のフォント等が配慮されるようマニュアルの周知を行ってまいりたいと考えています。

平成31年3月

目次

1. 基本理念	3
2. サインシステム	4
3. 配置計画	5
4. 情報	8
5. 表記	9
6. デザイン	20
7. 仕様	32
8. 構造	39

1. 基本理念

1-1 基本理念

来訪者をもてなし、城下町高田の魅力を伝える回遊サイン

高田を訪れた来訪者に、快適にまち歩きを楽しんでもらい、高田を満喫してもらうために、機能的で利便性の高い配置計画を行うとともに、城下町高田の歴史や文化の魅力を伝えるようなサインデザインやマップ等を作成することで、高田の魅力向上に貢献する。

1-2 回遊サインの役割

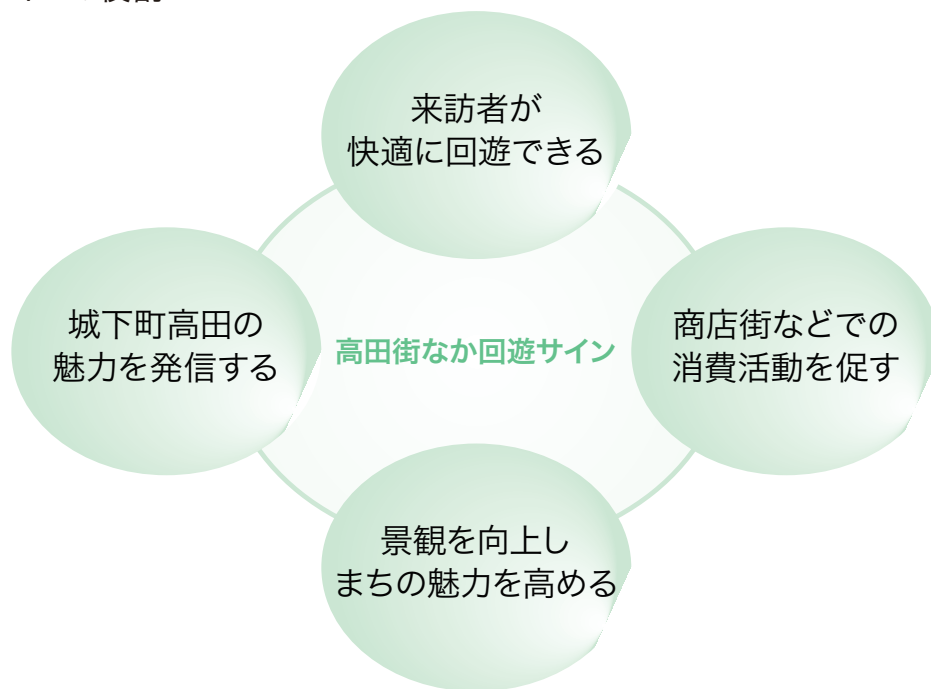

① 来訪者が快適に回遊できる

案内・誘導サインの充実を図ることで、はじめて高田を訪れた人でも分かりやすく、安全に目的地まで移動できるようにする。

② 城下町高田の魅力を発信する

歴史的建造物や文化施設、歴史文化を感じさせる通り名称等を紹介し、城下町高田の魅力を伝える。

③ 景観を向上しまちの魅力を高める





雁木通りや町家などの歴史的景観と調和し、景観的な統一を図り、相乗的にまちの魅力を高める。

④ 商店街などでの消費活動を促す

商業集積地である本町通商店街への誘導を強化することで、来訪者に消費活動を促す。

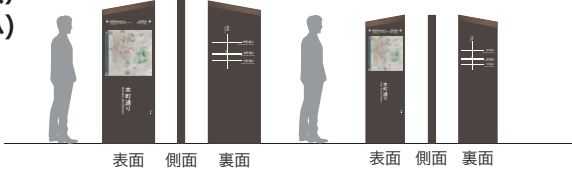
2. サインシステム

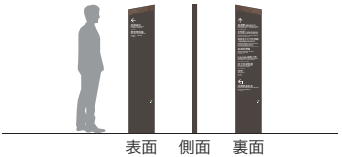
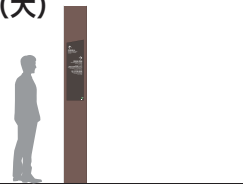
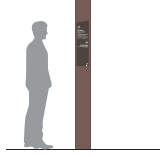
2-1 回遊サインの種類

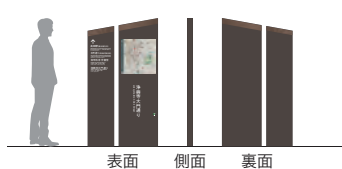
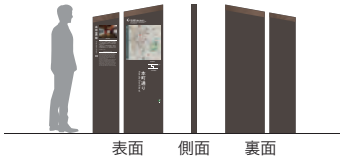
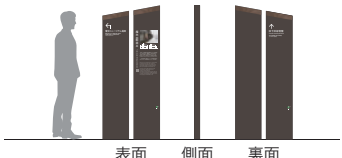
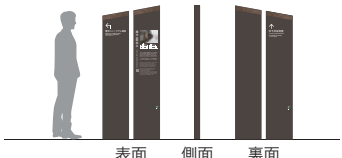
サインの種類	タイプ	表記情報
a 案内サイン 地域や建物・施設などを地図やピクトグラムを用いて示し、現在地と目的地との位置関係を確認するためのサイン。	① 自立 (大) ② 自立 (小) 	表面 / 地図/通り名称/誘導情報 裏面 / 通り名称/誘導情報
	③ 壁付 	表面 / 地図/誘導情報
	④ 置き型 	表面 / 地図/解説
	① 自立 	表・裏面 / 誘導情報
b 誘導サイン 地名や施設名と矢印・数字等で主要な地域や施設の方向を示し、利用者を目的地まで導くためのサイン。	② 柱付 (大) 	表・裏面 / 誘導情報
	③ 柱付 (小) 	
c 解説サイン 施設・場所の説明、名所・旧跡の由来や歴史を解説する機能を持つサイン。	① 自立 (小) 	表面 / 施設名称及びその歴史的背景や概要説明、写真やイラストなど
	① 自立 (大) 	② 自立 (小) 
a + b 案内+誘導サイン	① 自立 	表面 / 地図/通り名称/誘導情報 施設名称及びその歴史的背景や概要説明、写真やイラストなど
a + c 案内+解説サイン	① 自立 	表面 / 誘導情報 施設名称及びその歴史的背景や概要説明、説明図や地図など 裏面 / 誘導情報
b + c 誘導+解説サイン	① 自立 	表面 / 誘導情報 施設名称及びその歴史的背景や概要説明、説明図や地図など 裏面 / 誘導情報

3. 配置計画

3-1 計画範囲

本サイン計画における誘導範囲としては、北側の陀羅尼八幡神社、南側の高橋孫左衛門商店、東側の高田公園、西側の寺町駐車場を含む範囲とする。高田駅から本町通りを通って高田公園に至るルートは誘導ルートとし、その他下図に示す準誘導ルートで4つのエリアへ誘導を行う。



3-2 配置の考え方

○ 過剰設置を避け、必要最小限の配置を心がける

既存サインの配置状況を把握したうえで、情報や機能の整理、統合を図り、最小限必要なサイン配置とする。

○ 利用者が多い場所を中心に情報を配置する

公共施設や観光拠点、公共交通の起点、主要な交差点等には、案内+誘導サインを設置し、利用者の利便性を高める。

○ 情報が途切れないように配置する

高田駅から高田城址までの本町通りを通るメインルートを中心に、各拠点施設までのルート上には誘導サインを連続的に配置することで、利用者が迷わないようにする。

○ 景観や安全に配慮した配置を行う

自然や雁木通りなどの歴史的景観を阻害しないように配慮すると共に、歩行者の安全を妨げないような配置を行う。

3-3 配置システム図

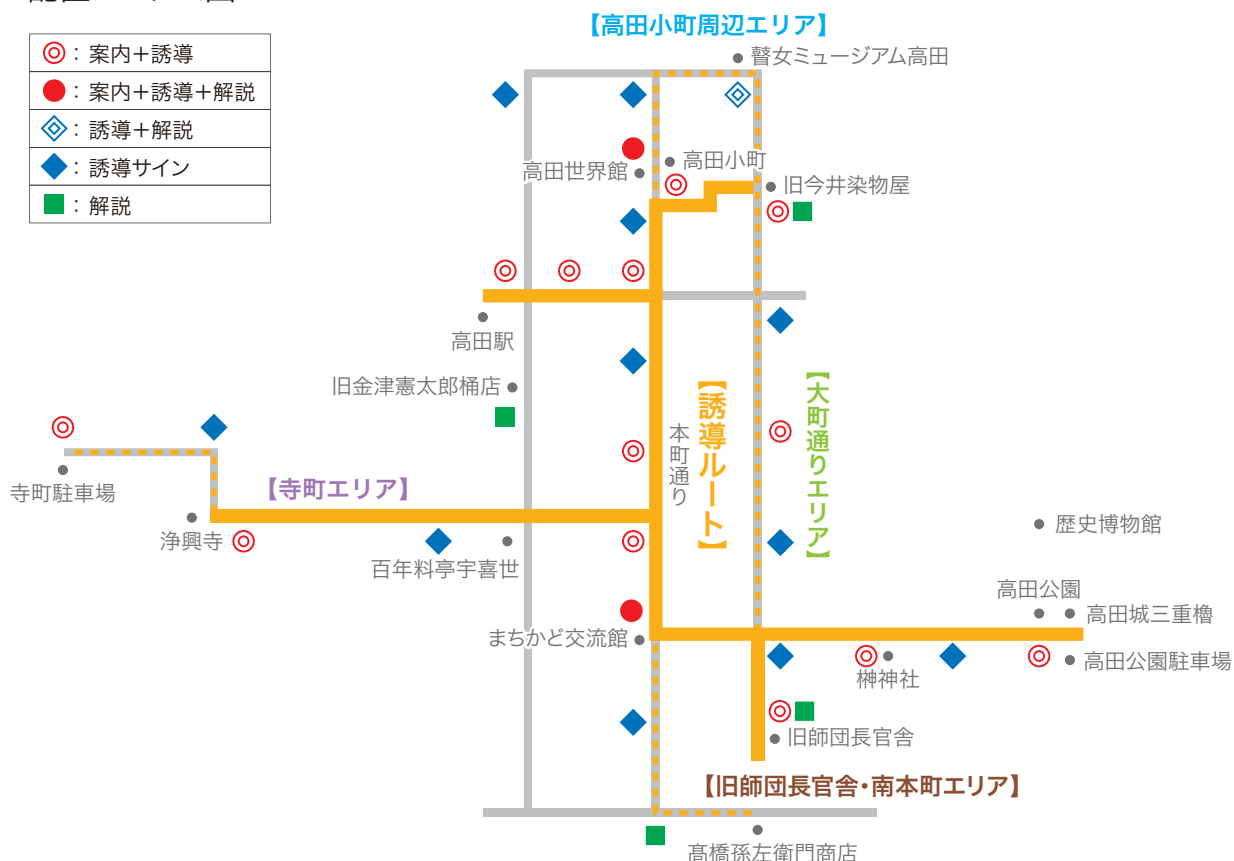

3-4 設置方向の考え方

○ 自立型のサインの設置方向は、通りに対して水平に設置する

歩行空間をできるだけ妨げず、通りとの位置関係を分かりやすくするために、自立型のサインは通りに対して平行に設置する。

○ 案内サインの地図は実際の地形と地図の表示方向を合わせる

自分の立っている方向と地図の方向が一致するため、目指している施設等との位置関係が把握しやすくなる。

○ 案内サイン、誘導サイン、解説サインを並べて設置する際は、平行に設置する

平行に設置する際、誘導サインは案内サインや解説サインの左側に設置し、サイン上部の傾斜に段差ができないようにする。

〈設置イメージ〉

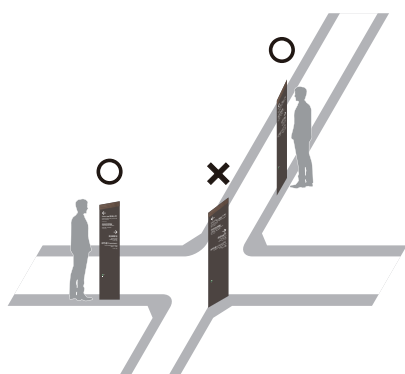

通りに対して平行に設置し、斜めに配置しない

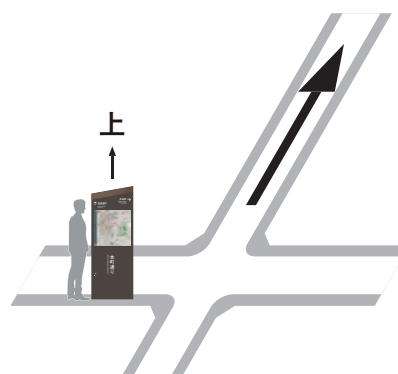

マップの方向と実際の地形の方向を合わせる



平行に並べて設置する際は、サイン上部に段差ができないように傾斜を合わせる

4. 情報

4-1 基本的な考え方

○ **サインに掲載する情報には優先順位を定める**

情報の優先順位を定めて文字サイズを変えたり、ピクトグラム等の図を用いて情報を補完するなどして、情報を分かりやすくする。

○ **既存サインも含めて情報を整理・集約する**

同じ場所に複数のサインで情報が紹介されている場合などは、不要なサインを撤去したり、新設サインでの情報集約を図る。

○ **QRコードを利用して情報を補完する**



飲食店や小売店などの情報や、サインに表示しきれない多言語による情報は、QRコードを利用してWEBに誘導することで紹介する。

○ **多言語対応は誘導で5ヶ国語、マップでは主要な施設等のみ2ヶ国語で情報提供する**

表示スペースに限りがあるため、表示が煩雑にならないように、マップでは主要な施設等のみを2ヶ国語で情報提供する。(ただし凡例は5ヶ国語表記とする)

5. 表記

5-1 表記の考え方

- 施設等の表記は、表示面の煩雑化を避け、視認性を高めるために、利用者が理解できる範囲で簡略化する。
上越市立歴史博物館 → 歴史博物館 など
- 図やピクトグラムを活用して、外国人や子供にも分かりやすく表記する。
トイレ →  駐車場 →  ホテル → 
- 主要な公共施設や観光施設については、外国語を併記する。
高田駅 → Takada Station 歴史博物館 → Joetsu City History Museum
- なるべく判読性の高い書体を使用するとともに、地名等と施設名の文字表現には変化をつけ、見た目に分かりやすく表記する。

ヒラギノUD角ゴ W5

町家交流館 高田小町 高田スポーツセンター

ヒラギノUD明朝 W4

青田川 本町1

5-2 多言語表記

- 誘導サインは5ヶ国語表記（日本語・英語・中文簡体・中文繁体・韓国語）を基本とする。
- 地図の地勢や道路等、駅、主要な公共施設や文化施設、史跡、文化財等については、2ヶ国語表記（日本語・英語）を基本とし、凡例については、5ヶ国語表記とする。
- 解説サインは2ヶ国語表記（日本語・英語）とし、中文簡体・中文繁体・韓国語については表示中のQRコードからWEBサイトへ誘導する。
- 英語での情報提供は固有名詞はローマ字で、普通名詞は英語で行う。
- ローマ字表記はヘボン式とする。

[参考] ヘボン式のつづり方

あ	i	u	e	o
か	ki	ku	ke	ko
さ	shi	su	se	so
た	chi	tsu	te	to
な	ni	nu	ne	no
は	hi	fu	he	ho
ま	mi	mu	me	mo
や	ya	yu	yo	
ら	ri	ru	re	ro
わん	wa	n		
が	gi	gu	ge	go
ざ	ji	zu	ze	zo
だ	ji	zu	de	do
ば	bi	bu	be	bo
ぱ	pi	pu	pe	po

きゃ	きゅ	きよ	kya	kyu	kyo
しゃ	しゅ	しよ	sha	shu	sho
ちゃ	ちゅ	ちよ	cha	chu	cho
にゃ	にゅ	によ	nya	nyu	nyo
ひゃ	ひゅ	ひよ	hya	hyu	hyo
みゃ	みゅ	みよ	mya	myu	myo
りゃ	りゅ	りよ	rya	ryu	ryo
ぎゃ	ぎゅ	ぎよ	gya	gyu	gyo
じゃ	じゅ	じよ	ja	ju	jo
びゃ	びゅ	びよ	bya	byu	byo
ぴゃ	ぴゅ	ぴよ	pya	pyu	pyo

5-3 表記の基準

使用書体

日本語（地図）

- 施設等の名称の表記には角ゴシックの『ヒラギノUD角ゴ W5』を使用する。
- 地名や解説文等の表記には明朝の『ヒラギノUD明朝 W4』を使用する。

ヒラギノUD角ゴ W5

ヒラギノUD明朝 W4

高田街なか回遊サイン 高田街なか回遊サイン

日本語（誘導サイン）

- 誘導する施設等の名称の表記には角ゴシックの『A1ゴシック R (レギュラー)』を使用する。

A1ゴシック R (レギュラー)

高田街なか回遊サイン

英語

小さな文字サイズの場合でも判読性の良い『Helvetica Medium』を使用する。

Helvetica Medium

ABCDEFGHIJKLMNOPQRSTUVWXYZ.
abcdefghijklmnopqrstuvwxyz.0123456789-

中国語

（簡体字）

各言語の表現に多く対応できる『Arial Unicode Regular』を使用する。

上越高田新泻县风景秀丽

（繁体字）

各言語の表現に多く対応できる『Arial Unicode Regular』を使用する。

上越高田新潟縣風景秀丽

韓国語

（ハングル文字）

各言語の表現に多く対応できる『Arial Unicode Regular』を使用する。

니가타 현 조에 쓰 타카다의 매력 넘치는 경관

5-4 ピクトグラム

地図で使用するピクトグラムは、一般的に使用されているJIS規格のものを使用するほか、JIS規格にないもののピクトグラムが必要だと思われる施設などに関しては、オリジナルのピクトグラムを用いる。

〈JIS規格〉



〈オリジナル〉



※上記以外のものが必要な場合は協議・検討のうえ、採用する。

5-5 矢印

誘導サインに表記する進行方向を示す矢印は、シンプルで視認性の高いデザインを基本として、次の6種を使用する。ただし、「後方へ進む」は極力使用しない。

前方へ進む



後方へ進む



左に進む

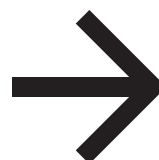
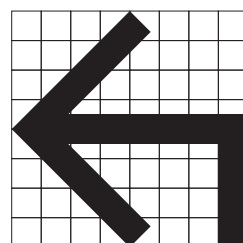
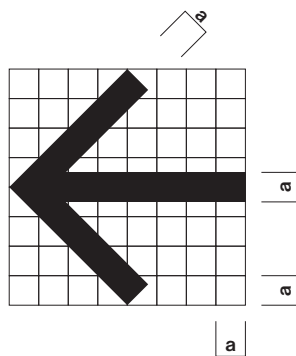

右に進む

前方の角を
左に曲がる前方の角を
右に曲がる

5-6 文字組の基準

表示内容や用途によって文字の大きさや書体を設定するとともに、その文字の組み合わせ(ピクトグラムとの併記も含む)を以下のようにする。

〈誘導表記〉

<p>案内サイン (大・壁付け)</p>	<p>誘導サイン (自立)</p>	<p>誘導サイン (柱付・巾 250)</p>
<p>案内サイン (小)</p>	<p>誘導サイン (柱付・巾 100)</p>	<p>誘導サイン (柱付・巾 180)</p>

〈地図表記〉

<p>A</p>	<p>B</p>	
<p>C</p>	<p>D</p>	
<p>E</p>	<p>F</p>	
<p>G</p>	<p>H</p>	
<p>I</p>	<p>J</p>	
<p>K</p>	<p>L</p>	
<p>M</p>	<p>N</p>	<p>O</p>



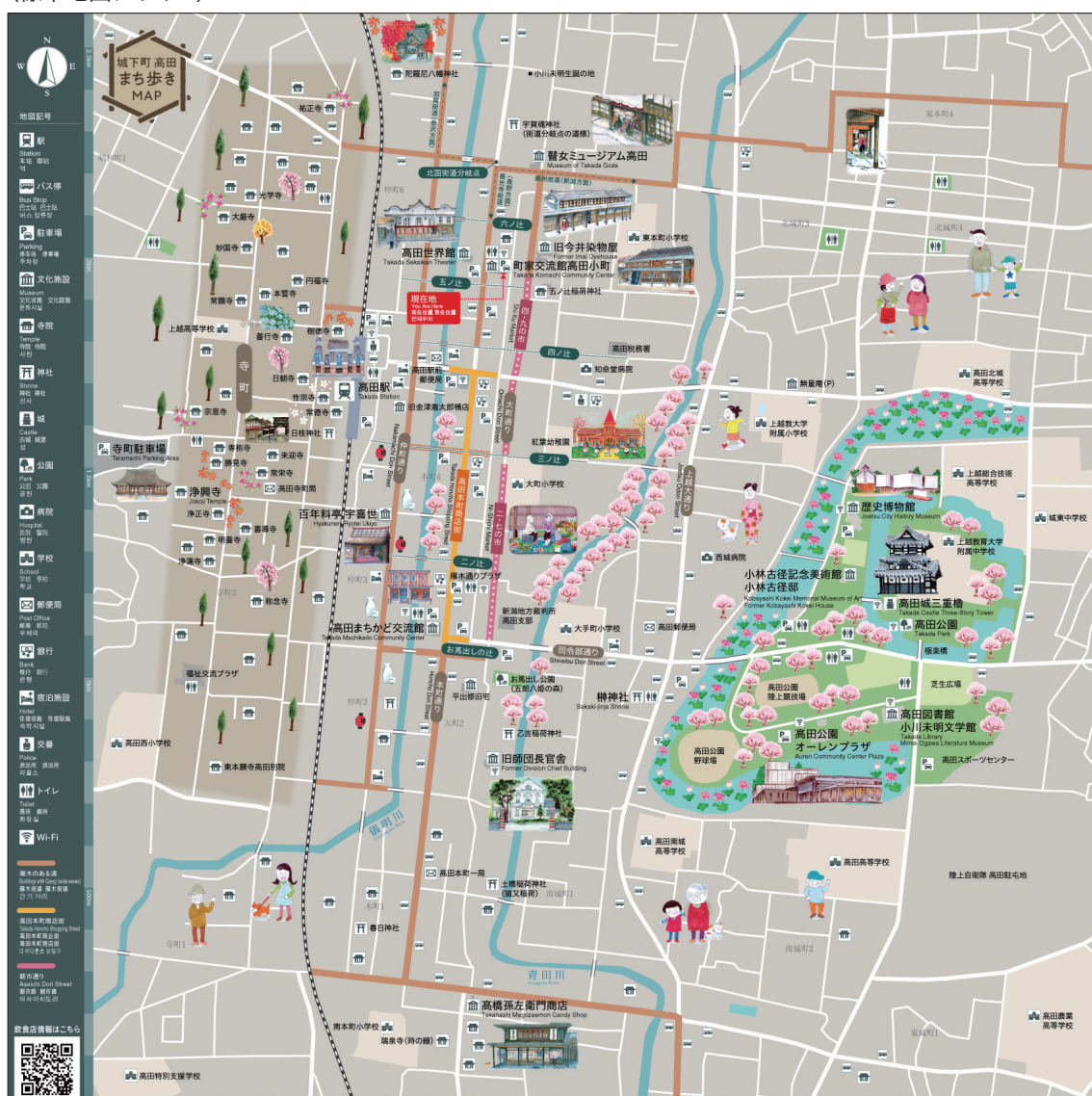

5-7 地図表記の考え方

- 地図には拠点やスポットのイメージを利用者に伝え、楽しくまち歩きをしてもらえるような雰囲気を高めるためにイラストを添える。
- 利用者が位置を確認するために現在地の表示を入れるとともに、サインの設置方向が分かるようにする。
- 方位を表す記号を入れる。
- 移動距離の目安となるスケールを縦、横の2方向に入れるとともに、徒歩移動による所要時間を入れる。(1分間に80mを基準とする)
- 地図上に入れたピクトや通りの色分けなどを凡例としてまとめる。また、凡例には5ヶ国語表記を入れる。
- 地図上で表示できない飲食店情報等を提供するために、凡例の中にQRコードを入れて、WEBサイトへ誘導する。

〈標準地図デザイン〉



5-8 地図表記例

掲載項目	掲載する施設など		表記のデザイン
地勢	河川・用水	儀明川 青田川	 儀明川 青田川 Gimyogawa River Aotagawa River
地名	町名	大貫1 大貫2 大貫3 寺町1 寺町2 寺町3 昭和町1 仲町2 仲町3 仲町6 南城町1 南城町2 大町2 本町1 本町4 北城町3 北城町4 東本町4	本町1 寺町1 南城町1
地名	エリア名	寺町	 寺町
道路等	商店街	高田本町商店街	 高田本町商店街 Takada Honcho Shopping Street
	道路	本町通り 大町通り 仲町通り 司令部通り 上越大通り	 本町通り Honcho Dori street
		二ノ辻 三ノ辻 四ノ辻 五ノ辻 六ノ辻 お馬出しの辻 北国街道分岐点	 二ノ辻 三ノ辻
	朝市通り	二・七の市 四・九の市	 二・七の市 四・九の市 Ni-Shichi Market Shi-Ku Market
	その他	極楽橋	 極楽橋
加賀街道（金沢方面） 奥州街道（新潟方面） 善光寺街道（長野方面）		 加賀街道(金沢方面) 奥州街道(新潟方面)	
交通機関等	鉄道	高田駅	  高田駅 Takada Station
	駐車場	寺町駐車場	  寺町駐車場 Teramachi Parking Area
		市の公共施設等の駐車場	 
バス停	マップエリア内のバス停	 	
公共施設	行政機関	高田公園オーレンプラザ 雁木通りプラザ	 高田公園 オーレンプラザ Auren Community Center Plaza
		高田税務署 新潟地方裁判所高田支部 陸上自衛隊高田駐屯地 福祉交流プラザ	 高田税務署 新潟地方裁判所 高田支部
	交番	 	

掲載項目	掲載する施設など		表記のデザイン
公共施設	公園・緑地	高田公園	 高田公園 Takada Park
		お馬出し公園（五郎八姫の森）	 お馬出し公園(五郎八姫の森)
	お手洗い	公衆トイレ 公共施設トイレ	
	Wi-Fiスポット	市の公共施設にあるWi-Fiスポット	
公共的施設	文化施設	歴史博物館 警女ミュージアム高田 小林古径記念美術館・小林古径邸 高田図書館 小川未明文学館	 歴史博物館 Joetsu City History Museum
	教育機関	紅葉幼稚園 大手町小学校 大町小学校 上越教育大学附属小学校 南本町小学校 高田西小学校 東本町小学校 城東中学校 上越教育大学附属中学校 高田高等学校 高田南城高等学校 上越総合技術高等学校 高田北城高等学校 上越高等学校 高田農業高等学校 高田特別支援学校	 大手町小学校  高田高等学校
	医療施設	西城病院 知命堂病院	 知命堂病院  西城病院
	スポーツ	高田スポーツセンター 高田公園陸上競技場 高田公園野球場 芝生広場	高田スポーツセンター
観光施設	史跡・文化財	町家交流館 高田小町 高田世界館 高田まちかど交流館（旧第四銀行高田支店） 高田城三重櫓 旧今井染物屋 旧師団長官舎 高橋孫左衛門商店 百年料亭 宇喜世	 町家交流館 高田小町 Komachi townhouses Exchange Center Takada
		旧金津憲太郎桶店 平出修旧宅 無量庵（P）	 旧金津憲太郎桶店
		小川未明生誕の地	小川未明生誕の地
	寺院・神社	浄興寺 榊神社	 浄興寺  榊神社 Jokoji Temple Sakaki Jinja Shrine
東本願寺高田別院 日朝寺 善行寺 大蔵寺 来迎寺 瑞泉寺（時の鐘） 祐正寺 光学寺 円福寺 常願寺 樹徳寺 宗恩寺 常德寺 専称寺 勝見寺 常栄寺 浄正寺 善導寺 明善寺 浄蓮寺 本誓寺 妙国寺 陀羅尼八幡神社 五ノ辻稻荷神社 乙吉稻荷神社 土橋稻荷神社（猫又稻荷） 日枝神社 春日神社 宇賀魂神社（街道分岐点の道標）		 東本願寺高田別院  日枝神社	
民間施設	金融機関	銀行 信用金庫 等	
	郵便局	高田郵便局 高田寺町郵便局 高田本町一郵便局 高田駅前郵便局	 高田郵便局
	ホテル	ホテル 旅館 等	

5-9 地図表記一覧

地図上には、観光拠点となる施設や名所を中心に、まち歩きの際に目印となるような、公共施設や寺院・神社、河川、通り名などを入れる他、利用者に便利な公衆トイレや駐車場などの表記を入れる。

掲載項目と掲載基準

掲載項目		掲載する施設など	日本語	英語	ピクト
地勢	河川・用水	儀明川 青田川	○	○	
地名	町名	大貫1 大貫2 大貫3 寺町1 寺町2 寺町3 昭和町1 仲町2 仲町3 仲町6 南城町1 南城町2 大町2 本町1 本町4 北城町3 北城町4 東本町4	○		
	エリア名	寺町	○	○	
道路等	商店街・道路	高田本町商店街 本町通り 大町通り 仲町通り 司令部通り 上越大通り	○	○	
	道路	二ノ辻 三ノ辻 四ノ辻 五ノ辻 六ノ辻 お馬出しの辻	○		
	朝市通り	二・七の市 四・九の市	○	○	
	その他	極楽橋 北国街道分岐点 加賀街道（金沢方面） 奥州街道（新潟方面） 善光寺街道（長野方面）	○		
交通機関等	鉄道	高田駅	○	○	○
	バス停	マップエリア内のバス停			○
	駐車場	寺町駐車場 ※市の公共施設等の駐車場はピクトのみ表示	○		○
公共施設	行政機関	高田公園オーレンプラザ 雁木通りプラザ 福祉交流プラザ	○	○	
		高田税務署 新潟地方裁判所高田支部 陸上自衛隊高田駐屯地 福祉交流プラザ	○		
		交番			○
	公園・緑地	高田公園	○	○	○
		お馬出し公園（五郎八姫の森）	○		○
お手洗い	公衆トイレ 公共施設トイレ			○	
Wi-Fi	市の公共施設に設けられた Wi-Fi スポット			○	
公共的施設	文化施設	歴史博物館 賢女ミュージアム高田 小林古径記念美術館・小林古径邸 高田図書館 小川未明文学館	○	○	○
	教育機関	紅葉幼稚園 大手町小学校 大町小学校 上越教育大学附属小学校 南本町小学校 高田西小学校 東本町小学校 城東中学校 上越教育大学附属中学校 高田高等学校 高田南城高等学校 上越総合技術高等学校 高田北城高等学校 上越高等学校 高田農業高等学校 高田特別支援学校	○		○
	医療施設	西城病院 知命堂病院	○		○
	スポーツ	高田スポーツセンター 高田公園陸上競技場 高田公園野球場 芝生広場	○		
観光施設	史跡・文化財	町家交流館 高田小町 高田世界館 高田まちかど交流館（旧第四銀行高田支店） 高田城三重櫓 旧今井染物屋 旧師団長官舎 高橋孫左衛門商店 百年料亭 宇喜世	○	○	○
		旧金津憲太郎補店 平出修旧宅 無量庵（P）	○		○
	小川未明生誕の地	○			
寺院・神社	浄興寺 榊神社	○	○	○	
	東本願寺高田別院 日朝寺 善行寺 大蔵寺 来迎寺 瑞泉寺（時の鐘） 祐正寺 光学寺 円福寺 常願寺 樹徳寺 宗恩寺 常德寺 専称寺 勝見寺 常栄寺 浄正寺 善導寺 明善寺 浄蓮寺 本誓寺 妙国寺 陀羅尼八幡神社 五ノ辻稻荷神社 乙吉稻荷神社 土橋稻荷神社（猫又稻荷） 日枝神社 春日神社 宇賀魂神社（街道分岐点の道標）	○		○	
民間施設	金融機関	銀行 信用金庫 等			○
	郵便局	高田郵便局 高田寺町郵便局 高田本町一郵便局 高田駅前郵便局	○		○
	ホテル	ホテル 旅館 等			○

5-10 誘導表記の考え方

- 誘導は、回遊拠点となる施設などの名称と方向を示す矢印で行う。
- 一面に複数の誘導先を表記する際は、矢印の向きによって上位を決め、同じ矢印に複数の項目がある場合は、優先度の高い項目を上位に表記する。



- 「直進、左折、前方の角を左折」の項目は、文字を左揃えでレイアウトし、「右折、前方の角を右折」の項目は、文字を右揃えでレイアウトする。

〈誘導表記例〉



5-11 誘導表記一覧

誘導サインには、回遊拠点となる施設などを表記する。複数の項目を表記する際は、優先度の高い項目を上位に表記するとともに、所在地に近いものはなるべくまとめて表記する。

掲載項目と優先度

掲載項目	英語/中文簡体/中文繁体/韓国語	優先度
高田駅(観光案内所)	Takada Station (Tourist Information Center) 高田站(旅游服务咨询中心) 高田站(觀光服務中心) 다카다역(관광안내소)	最優先
高田城址	Takada Castle Ruins 高田城堡遺址 高田城堡遺址 다카다 성지	最優先
本町通り(高田本町商店街)	Honcho Dori Street (Takada Honcho Shopping Street) 本町路(高田本町商業街) 本町通(高田本町商店街) 혼초도리(다카다혼초 상점가)	最優先
高田世界館	Takada Sekaikan Theater 高田世界館 高田世界館 다카다 세계관	高
町家交流館高田小町	Takada Komachi Community Center 町家交流館高田小町 町家交流館高田小町 마치야 교류관 다카다코마치	高
旧今井染物屋	Former Imai Dyehouse 原今井染物屋 舊今井染物屋 구 이마이 염색집	高
高田まちかど交流館(旧第四銀行高田支店)	Takada Machikado Community Center 高田街角交流館(原第四銀行高田支店) 高田街角交流館(舊第四銀行高田支店) 다카다 마치카도 교류관(구 다이시 은행 다카다 지점)	高
旧師団長官舎	Former Self-Defense Force Barracks 原師団長官宿舎 舊師團長官舎 구 사단장 관사	高
高橋孫左衛門商店	Takahashi Magozaemon Candy Shop 高橋孫左衛門商店 高橋孫左衛門商店 다카하시마고자에몬 상점	高
寺町	Teramachi 寺町 寺町 테라 마치	高
歴史博物館	Joetsu City History Museum 历史博物馆 歷史博物館 역사박물관	高
百年料亭宇喜世	Hyakunen Ryotei Ukiyo 百年料亭 宇喜世 百年料亭 宇喜世 하쿠넨 료테이 우키요(고급 일식집)	中
警女ミュージアム高田	Museum of Takada Goze 高田警女博物館 高田警女博物館 고제 유지업 다카다	中
浄興寺	Jokoji Temple 浄兴寺 淨興寺 조코지 절	中
寺町駐車場	Teramachi Parking Area 寺町停车场 寺町停車場 테라마치 주차장	低
浄興寺大門通り	Jokoji daimon Dori Street 浄兴寺大門口 淨興寺大門口 조코지 절 대문 도리	低

6. デザイン

6-1 デザインコンセプト

城下町高田が誇る日本一の雁木通りは、高田を象徴する情緒ある景観として、市民や来訪者に親しまれている。そこで、高田らしさを表現するために雁木をモチーフとし、さりげない存在感を放ちながらも、景観と調和するデザインとする。

日本一の雁木通りのまち高田を象徴するサインデザイン



1. 雁木通りをイメージさせるデザイン

雁木の通りを歩く際に見える、雁木が連なってできるシルエットを、サインの形状に活かしてデザインする。

2. 街並みと調和する色調

黒やこげ茶など、暗い色を基調とした高田の情緒ある街並みに調和するような配色を行う。

3. 通行を妨げないサインのサイズと設置

狭く見通しの悪い雁木通りでも、歩行者の邪魔にならないよう、サイズや設置方法を検討する。

4. 耐久性に優れた素材

冬場には深い雪に閉ざされる事もある過酷な状況でも劣化しづらい素材を使用する。

5. 既存サインの改修と修景

本サイン計画策定以前に設置されたサインに関しても改修するなどしてデザインの統一を図る。

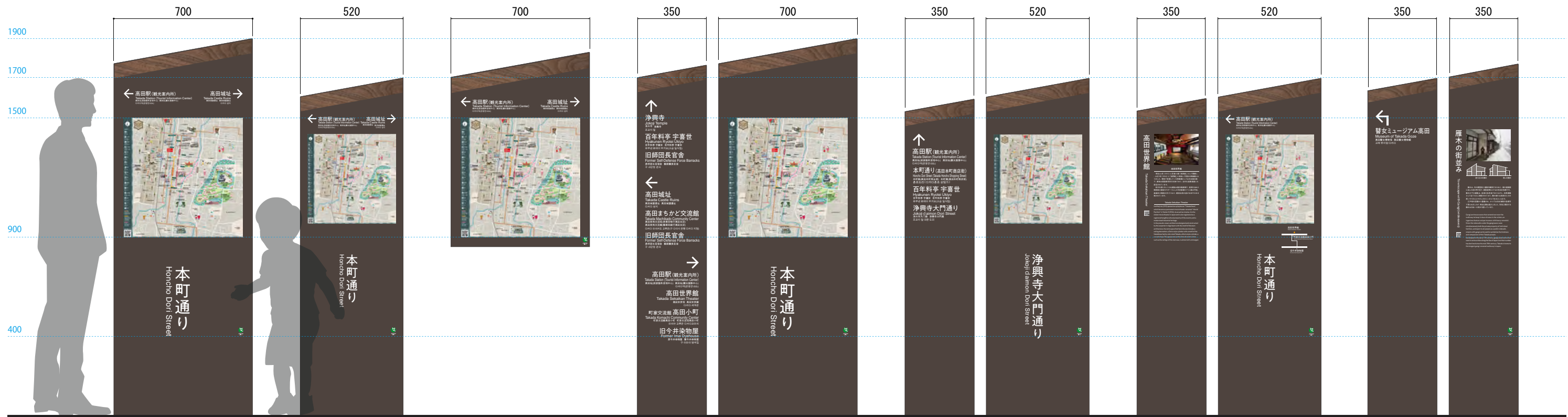

【案内サイン(自立型・大)】

【案内サイン(自立型・小)】

【案内サイン(壁付け型)】

【案内+誘導サイン(自立型・大)】

【案内+誘導サイン(自立型・小)】

【案内+解説サイン(自立型・小)】

【誘導+解説サイン(自立型)】

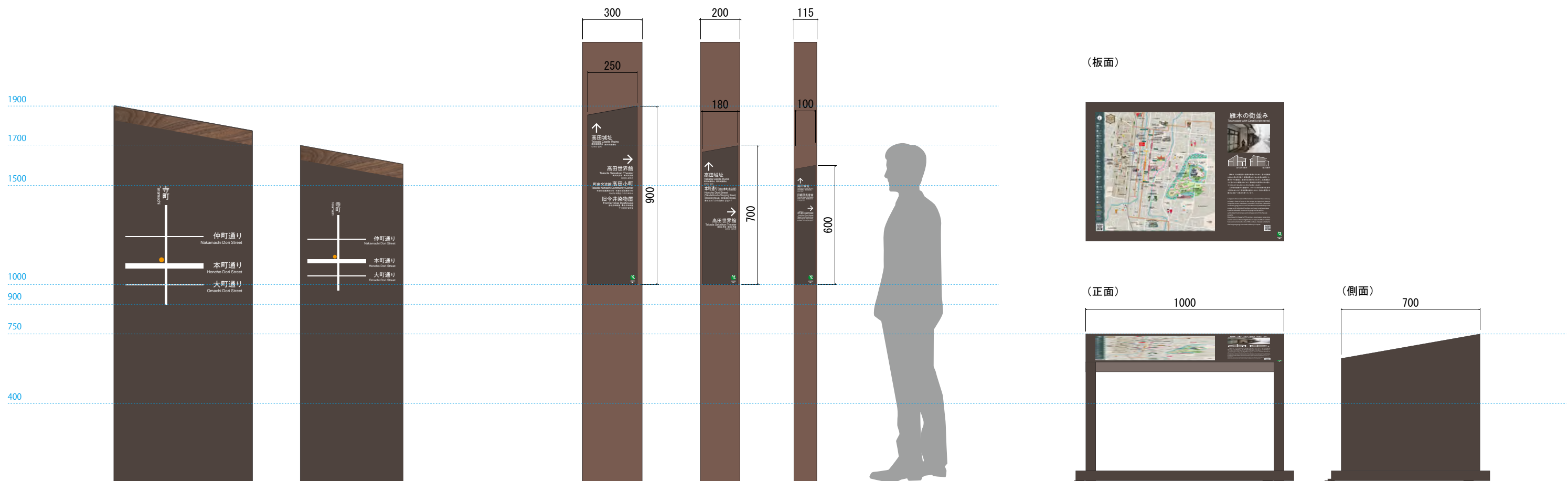

(案内サイン・大 裏面)

(案内サイン・小 裏面)

【誘導サイン(柱付け型)】

(板面)



(正面)

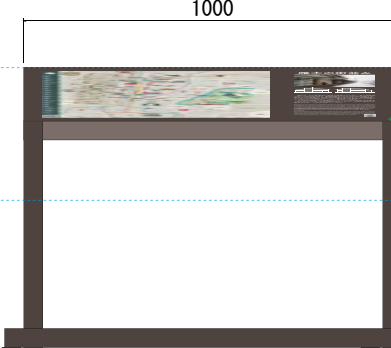

(側面)

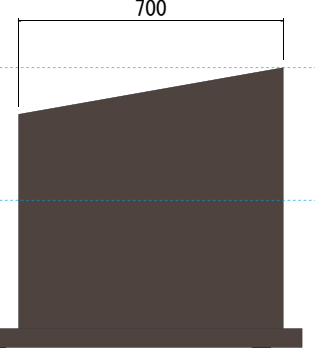

【案内サイン(置き型)】

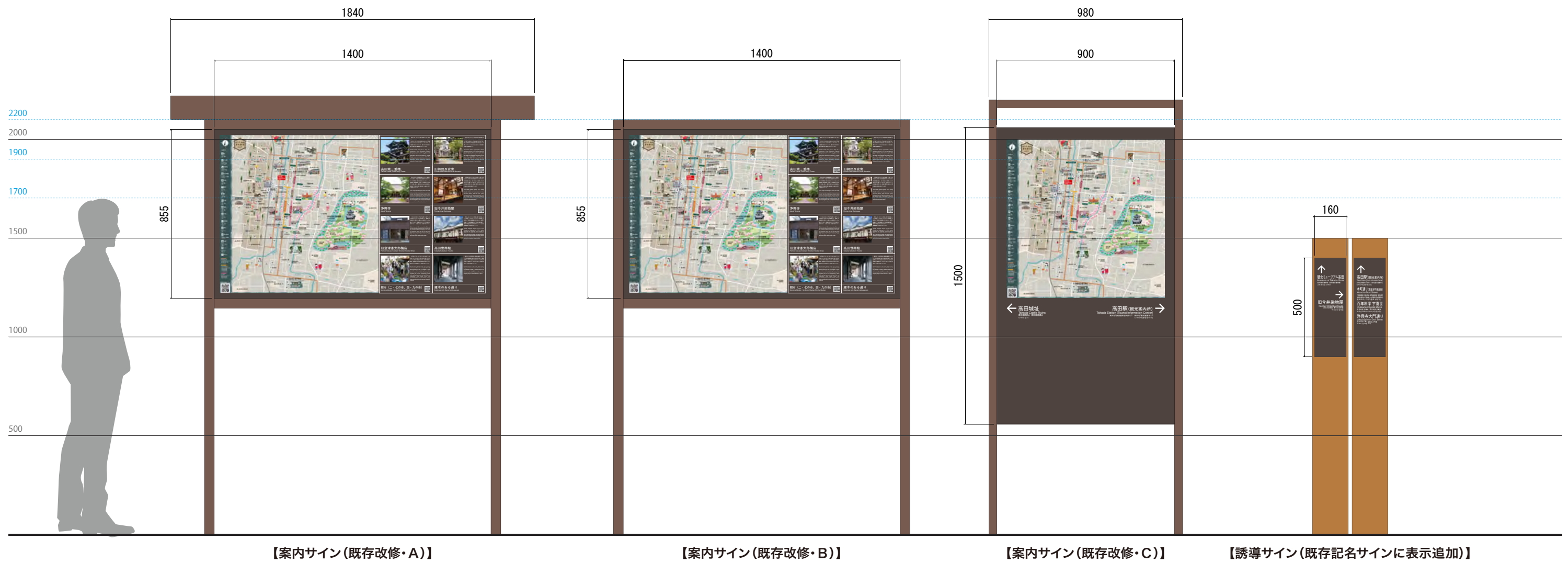

6-3 案内サイン（自立型・大）

正面の地図のサイズは、横600mm、縦600mmで、地図の上に優先度が高い誘導表記を最大2つ入れ、左の表記は左詰め、右の表記は右詰めとする。背面には、横600mm、縦600mmの範囲内に、通りと現在の位置関係を模式化した図を入れる。地図の下部右よりの位置に上越市のマークを入れる。

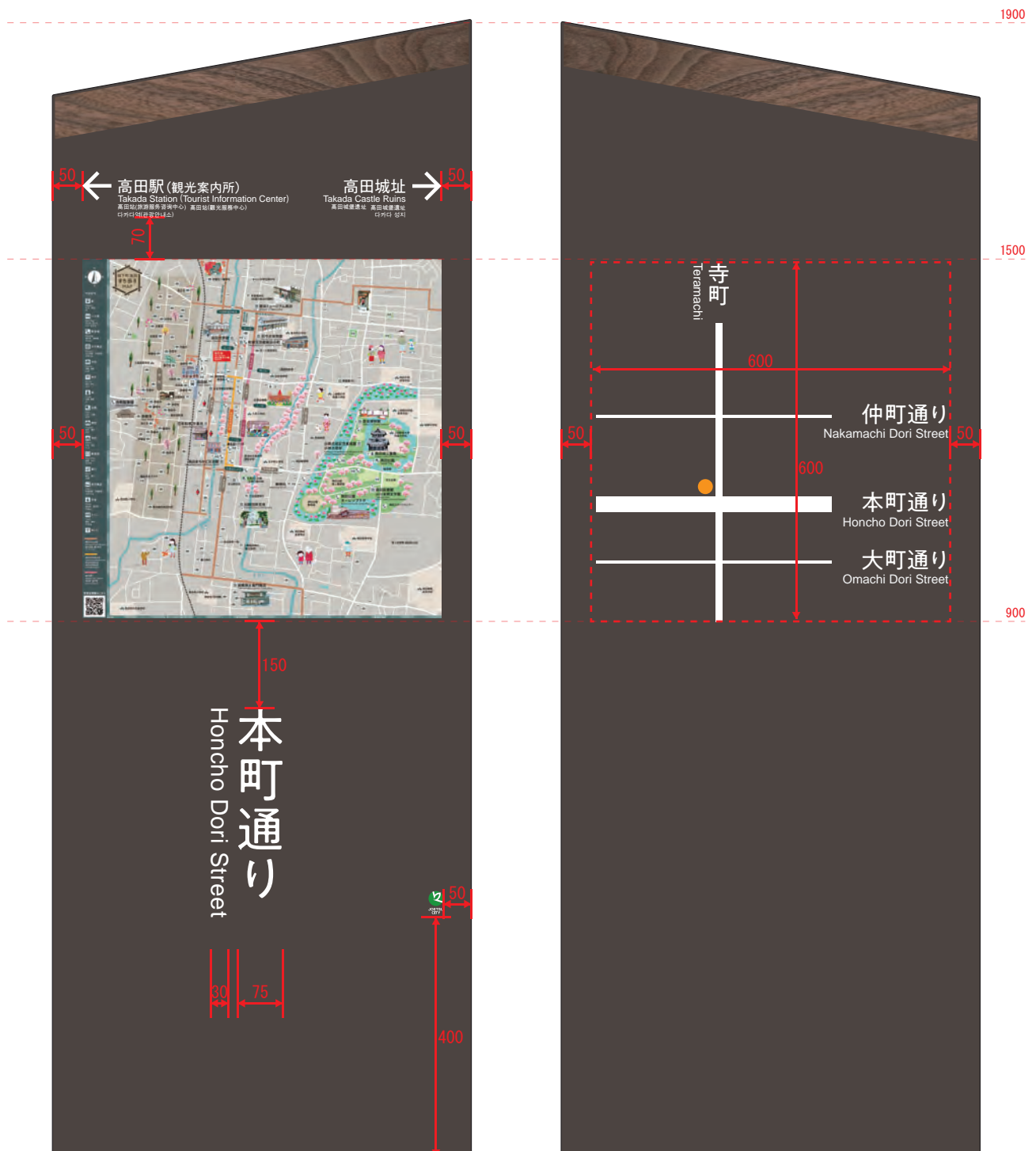

※寸法は標準的なレイアウトの目安

6-4 案内サイン（自立型・小）

正面の地図のサイズは、横450mm、縦450mmで、地図の上に優先度が高い誘導表記を最大2つ入れ、左の表記は左詰め、右の表記は右詰めとする。背面には、横600mm、縦600mmの範囲内に、通りと現在の位置関係を模式化した図を入れる。地図の下部右よりの位置に上越市のマークを入れる。

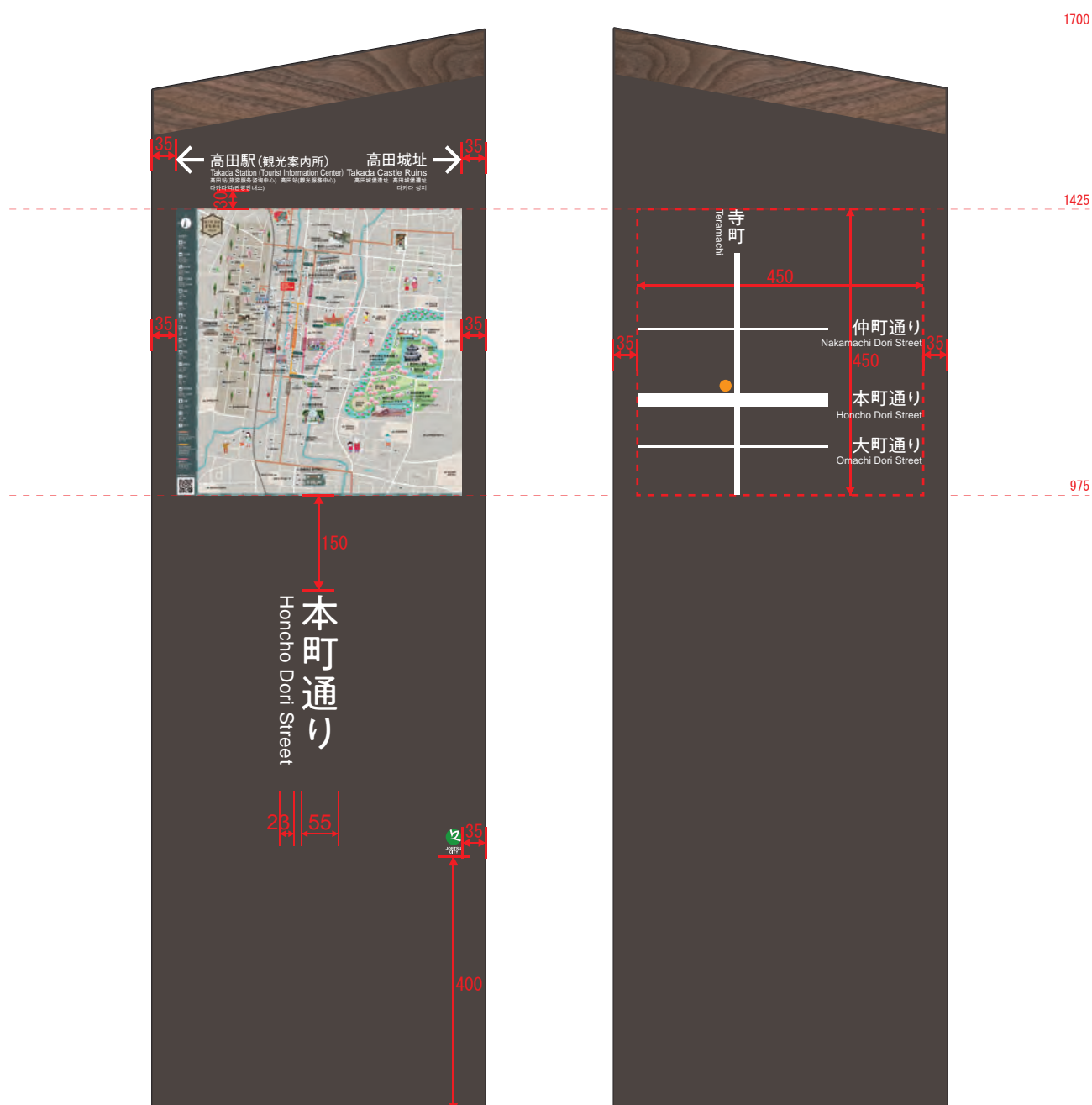

※寸法は標準的なレイアウトの目安

6-5 案内サイン（壁付け型）

地図のサイズは、横600mm、縦600mmで、地図の上に優先度が高い誘導表記を最大2つ入れ、左の表記は左詰め、右の表記は右詰めとする。地図の右下に上越市のマークを入れる。



※寸法は標準的なレイアウトの目安

6-6 案内サイン（置き型）

地図のサイズは、横600mm、縦600mmで、地図の左には左の表記は左詰め、右の表記は右詰めとする。地図の左側に「雁木のあるとおり」の解説（日本語、英語）を写真とイラストとともに入れ、多言語表記のWEBサイトへの誘導のためQRコードを入れる。地図の右下に上越市のマークを入れる。



※寸法は標準的なレイアウトの目安

6-7 案内+誘導サイン（自立型・大）

案内サインと誘導サインを左右に並べて設置する。地図のサイズは、横600mm、縦600mmで、左の表記は左詰め、右の表記は右詰めとする。案内サインの左側に誘導サインを設置し、地図の下部右よりの位置に上越市のマークを入れる。



※寸法は標準的なレイアウトの目安

6-8 案内+誘導サイン（自立型・小）

案内サインと誘導サインを左右に並べて設置する。地図のサイズは、横450mm、縦450mmで、左の表記は左詰め、右の表記は右詰めとする。案内サインの左側に誘導サインを設置し、地図の下部右よりの位置に上越市のマークを入れる。



※寸法は標準的なレイアウトの目安

6-9 案内+解説サイン（自立型・小）

案内サインと誘導サインを左右に並べて設置する。地図のサイズは、横450mm、縦450mmで、左の表記は左詰め、右の表記は右詰めとする。案内サインの左側に解説サインを設置し、解説サインには解説（日本語、英語）を写真とともに入れ、WEBサイトへの誘導のためQRコードを入れる。地図の下部右よりの位置に上越市のマークを入れる。

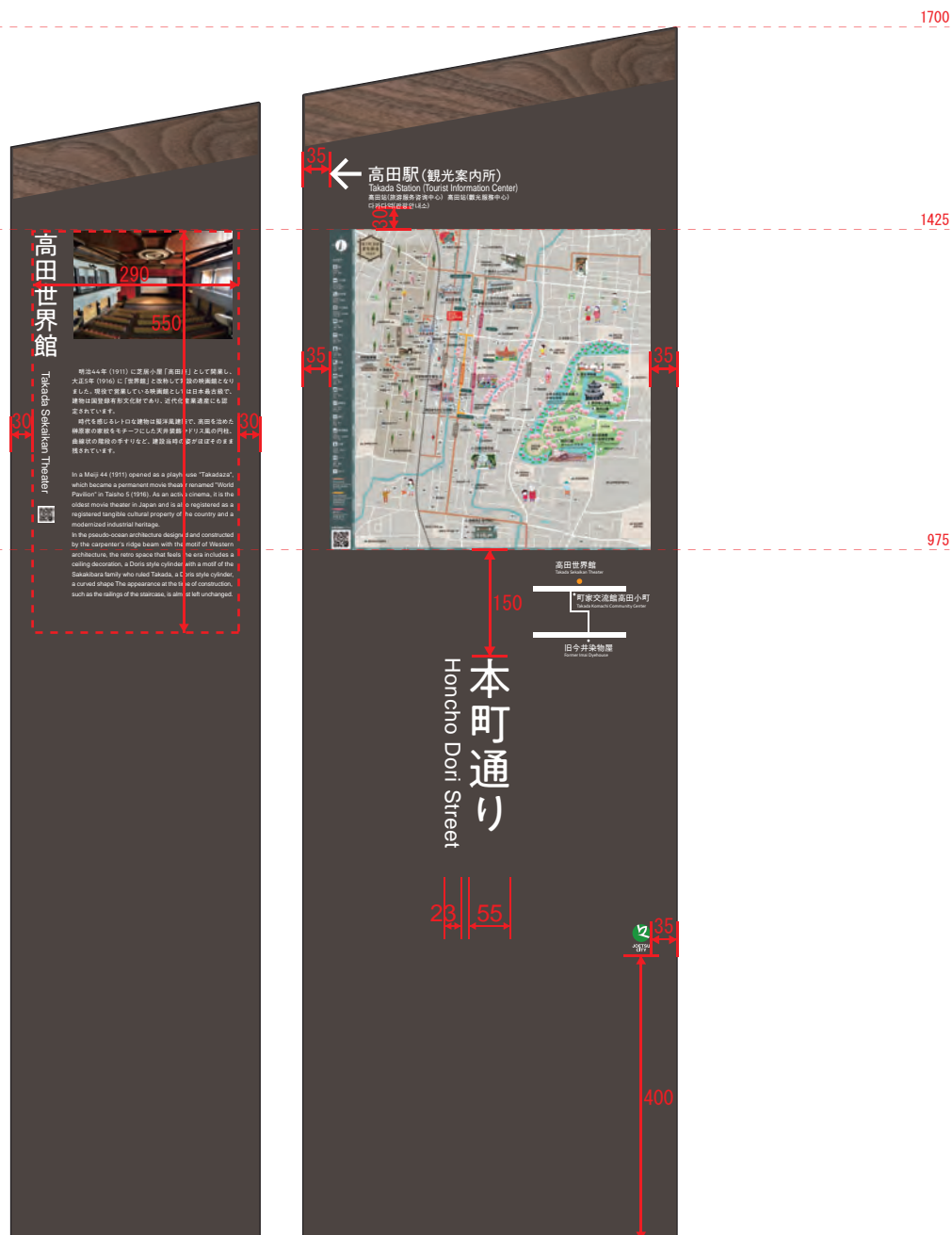

※寸法は標準的なレイアウトの目安

6-10 誘導+解説サイン（自立型）

誘導サインと解説サインを左右に並べて設置する。誘導の表記は、左は左詰め、右は右詰めとする。解説サインの左側に誘導サインを設置し、解説サインには解説（日本語、英語）を写真・イラストとともに入れ、WEBサイトへの誘導のためQRコードを入れる。地図の下部右よりの位置に上越市のマークを入れる。

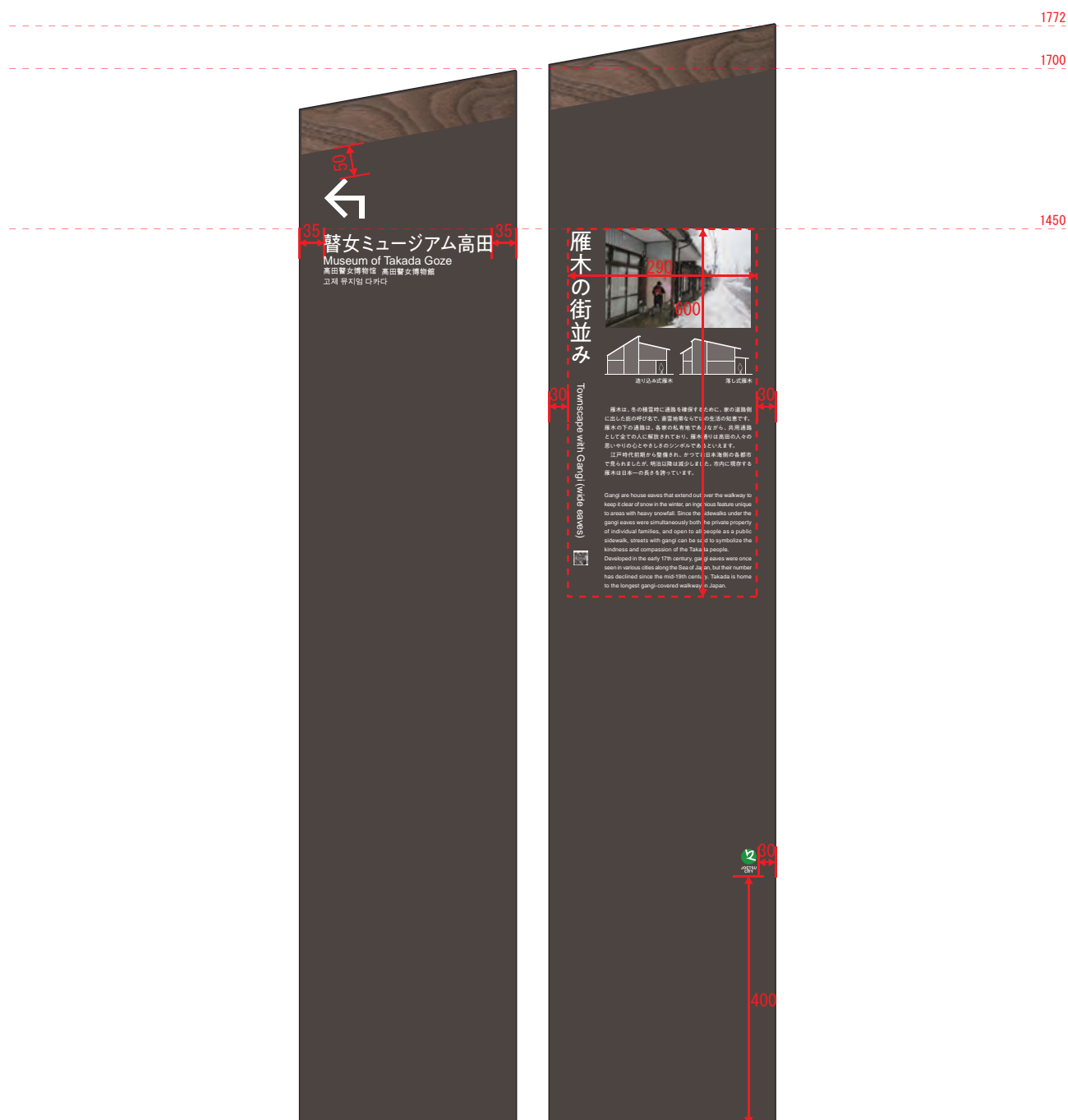

※寸法は標準的なレイアウトの目安

6-11 誘導サイン（柱付け型）

誘導サインの表記は、左は左詰め、右は右詰めとする。左下に上越市のマークを入れる。

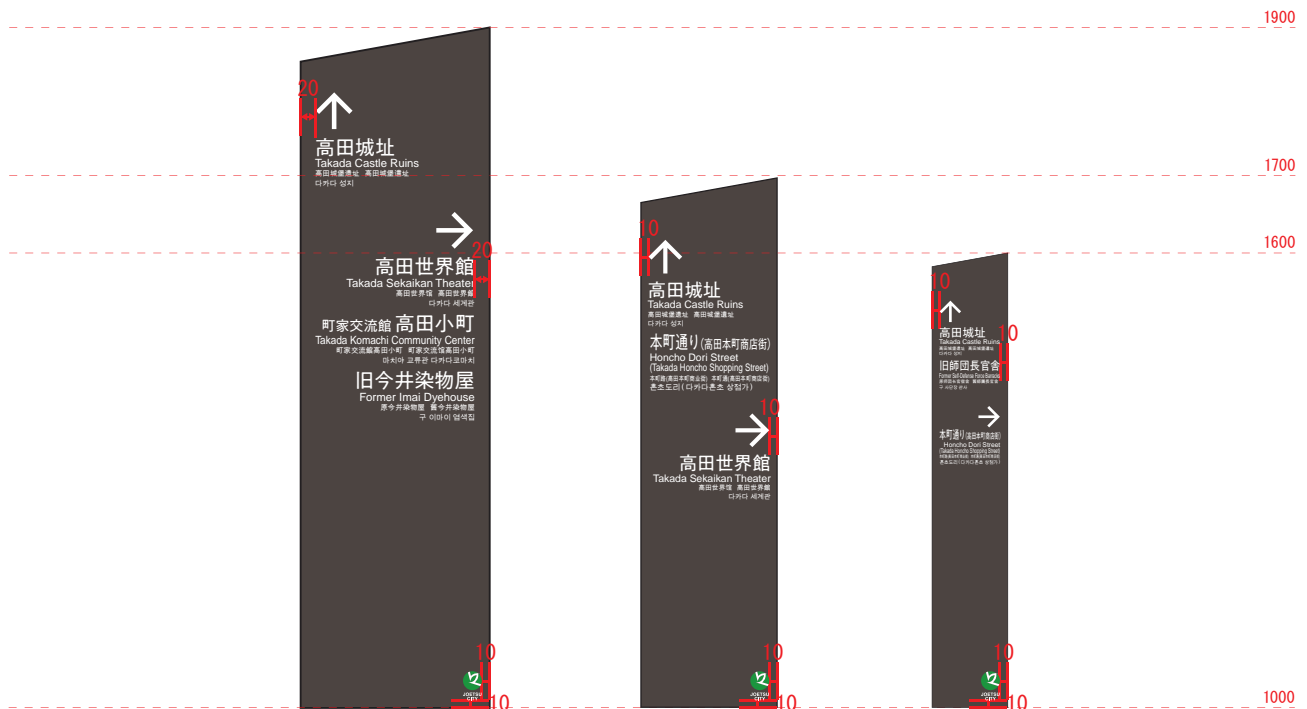

※寸法は標準的なレイアウトの目安

7. 仕様

7-1 案内サイン (自立型・大)

仕様	
本体	鉄骨下地・ステンレス板張り焼付塗装 日塗工J15-30B(3分ツヤ)
枠	FB-3 ステンレス焼付塗装 日塗工J15-30B(3分ツヤ)
文字	塩ビシート切り文字 3 M/JS1114XL(ミルクグレー)
地図	アルミ複合板インクジェットプリント貼り
木装飾	木板ケヤキ防腐処理塗装 ノンロット205N ZS-DB(ダークグレー)

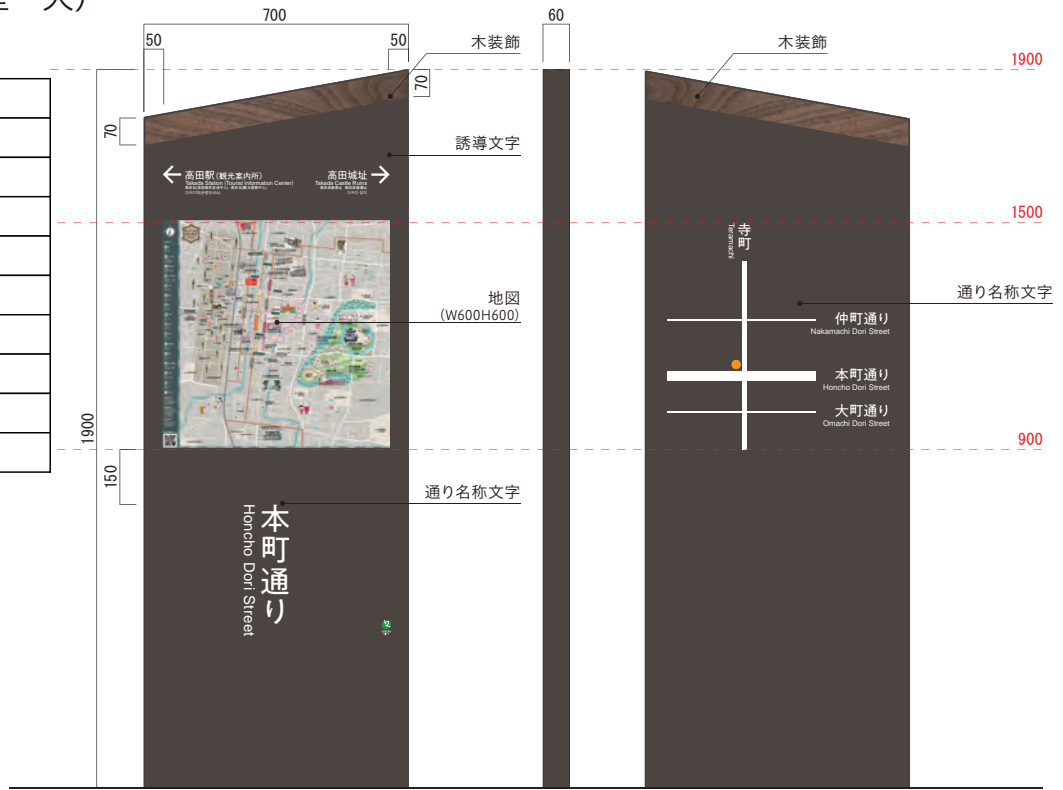

7-2 案内サイン (自立型・小)

仕様	
本体	鉄骨下地・ステンレス板張り焼付塗装 日塗工J15-30B(3分ツヤ)
枠	FB-3 ステンレス焼付塗装 日塗工J15-30B(3分ツヤ)
文字	塩ビシート切り文字 3 M/JS1114XL(ミルクグレー)
地図	アルミ複合板インクジェットプリント貼り
木装飾	木板ケヤキ防腐処理塗装 ノンロット205N ZS-DB(ダークグレー)

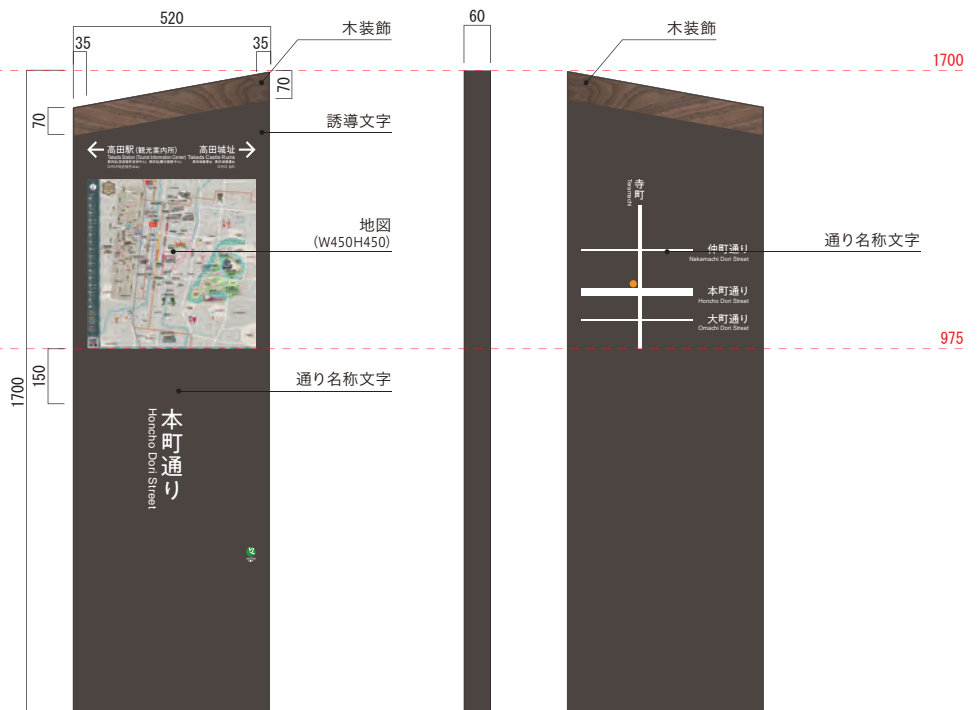

7-3 案内サイン（壁付け型）

仕様	
本体	ステンレス板加工 焼付塗装
	日塗工J15-30B(3分ツヤ)
枠	FB-3 ステンレス焼付塗装
	日塗工J15-30B(3分ツヤ)
文字	塩ビシート切り文字
	3 M/JS1114XL(ミルクグレー)
地図	アルミ複合板インクジェットプリント貼り
	—
木装飾	木板ケヤキ防腐処理塗装
	ノンロット205N ZS-DB(ダークグレー)

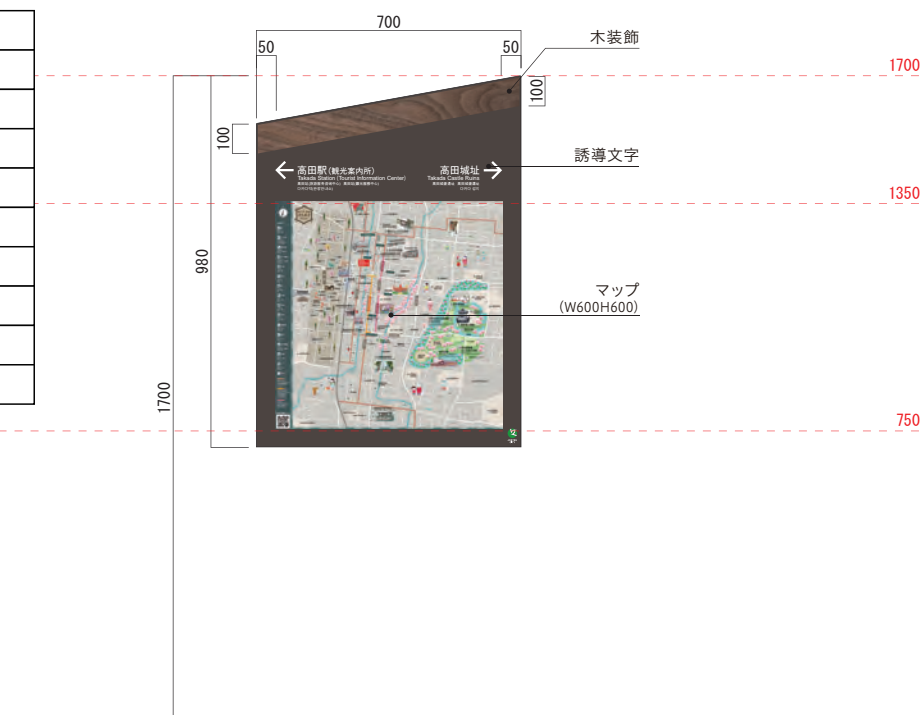

7-4 案内サイン（置き型）

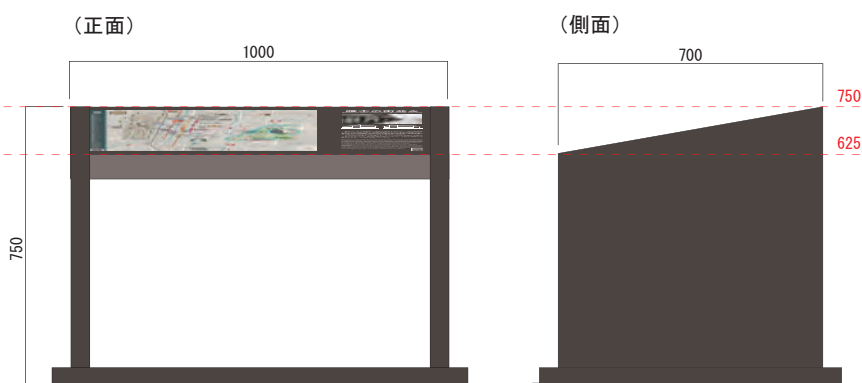
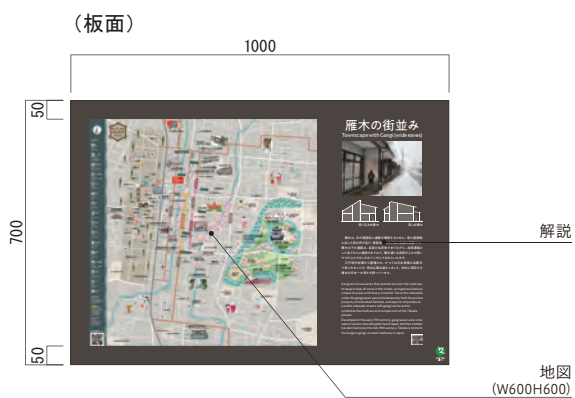

仕様 案内サイン（置き型）	
本体	ステンレス板加工 焼付塗装
	日塗工J15-30B(3分ツヤ)
枠	FB-3 ステンレス焼付塗装
	日塗工J15-30B(3分ツヤ)
表示	インクジェットプリント貼り
	—

7-5 案内+誘導サイン (自立型・大)

仕様 案内サイン (自立)

本体	鉄骨下地・ステンレス板張り焼付塗装
	日塗工J15-30B(3分ツヤ)
枠	FB-3 ステンレス焼付塗装
	日塗工J15-30B(3分ツヤ)
文字	塩ビシート切り文字
	3 M/JS1114XL(ミルクグレー)
地図	アルミ複合板インクジェットプリント貼り
	—
木装飾	木板ケヤキ防腐処理塗装
	ノンロット205N ZS-DB(ダークグレー)

仕様 誘導サイン (自立)

本体	ステンレス板加工 焼付塗装
	日塗工J15-30B(3分ツヤ)
枠	FB-3 ステンレス焼付塗装
	日塗工J15-30B(3分ツヤ)
文字	塩ビシート切り文字
	3 M/JS1114XL(ミルクグレー)
木装飾	木板ケヤキ防腐処理塗装
	ノンロット205N ZS-DB(ダークグレー)

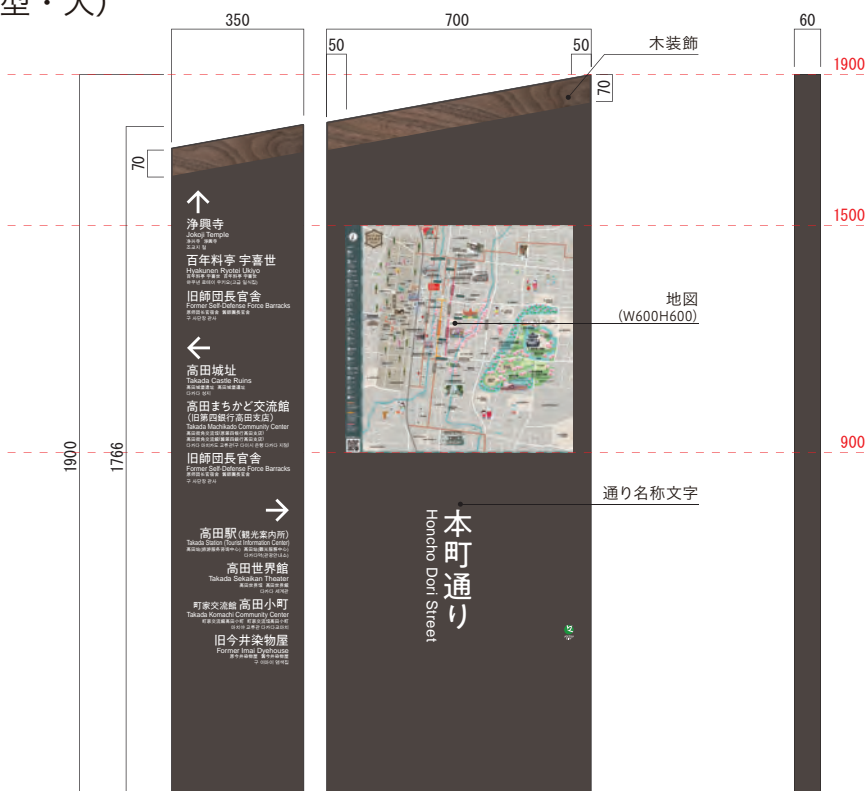

7-6 案内+誘導サイン (自立型・小)

仕様 案内サイン (自立)

本体	鉄骨下地・ステンレス板張り焼付塗装
	日塗工J15-30B(3分ツヤ)
枠	FB-3 ステンレス焼付塗装
	日塗工J15-30B(3分ツヤ)
文字	塩ビシート切り文字
	3 M/JS1114XL(ミルクグレー)
地図	アルミ複合板インクジェットプリント貼り
	—
木装飾	木板ケヤキ防腐処理塗装
	ノンロット205N ZS-DB(ダークグレー)

仕様 誘導サイン (自立)

本体	ステンレス板加工 焼付塗装
	日塗工J15-30B(3分ツヤ)
枠	FB-3 ステンレス焼付塗装
	日塗工J15-30B(3分ツヤ)
文字	塩ビシート切り文字
	3 M/JS1114XL(ミルクグレー)
木装飾	木板ケヤキ防腐処理塗装
	ノンロット205N ZS-DB(ダークグレー)

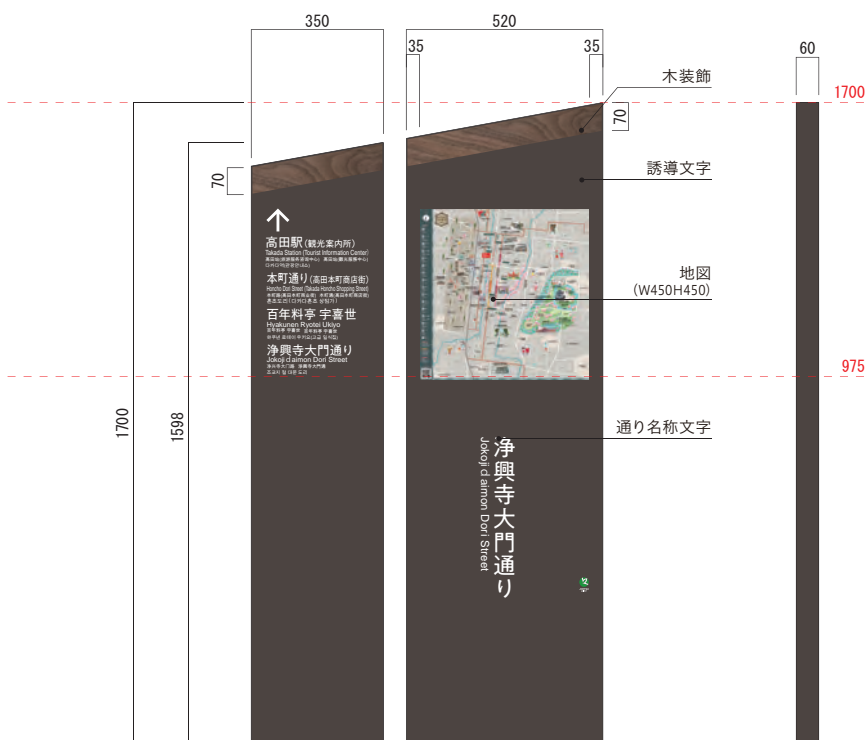

7-7 案内+解説サイン（自立型）

仕様 案内サイン（自立）

本体	鉄骨下地・ステンレス板張り焼付塗装
	■ 日塗工J15-30B(3分ツヤ)
枠	FB-3 ステンレス焼付塗装
	■ 日塗工J15-30B(3分ツヤ)
文字	塩ビシート切り文字
	□ 3 M/JS1114XL(ミルクグレー)
地図	アルミ複合板インクジェットプリント貼り
	—
木装飾	木板ケヤキ防腐処理塗装
	ノンロット205N ZS-DB(ダークグレー)

仕様 解説サイン（自立）

本体	ステンレス板加工 焼付塗装
	■ 日塗工J15-30B(3分ツヤ)
枠	FB-3 ステンレス焼付塗装
	■ 日塗工J15-30B(3分ツヤ)
表示	インクジェットプリント貼り
	—
木装飾	木板ケヤキ防腐処理塗装
	ノンロット205N ZS-DB(ダークグレー)



7-8 誘導+解説サイン（自立型）

仕様 誘導サイン（自立）

本体	ステンレス板加工 焼付塗装
	■ 日塗工J15-30B(3分ツヤ)
枠	FB-3 ステンレス焼付塗装
	■ 日塗工J15-30B(3分ツヤ)
文字	塩ビシート切り文字
	□ 3 M/JS1114XL(ミルクグレー)
木装飾	木板ケヤキ防腐処理塗装
	ノンロット205N ZS-DB(ダークグレー)

仕様 解説サイン（自立）

本体	ステンレス板加工 焼付塗装
	■ 日塗工J15-30B(3分ツヤ)
枠	FB-3 ステンレス焼付塗装
	■ 日塗工J15-30B(3分ツヤ)
表示	インクジェットプリント貼り
	—
木装飾	木板ケヤキ防腐処理塗装
	ノンロット205N ZS-DB(ダークグレー)

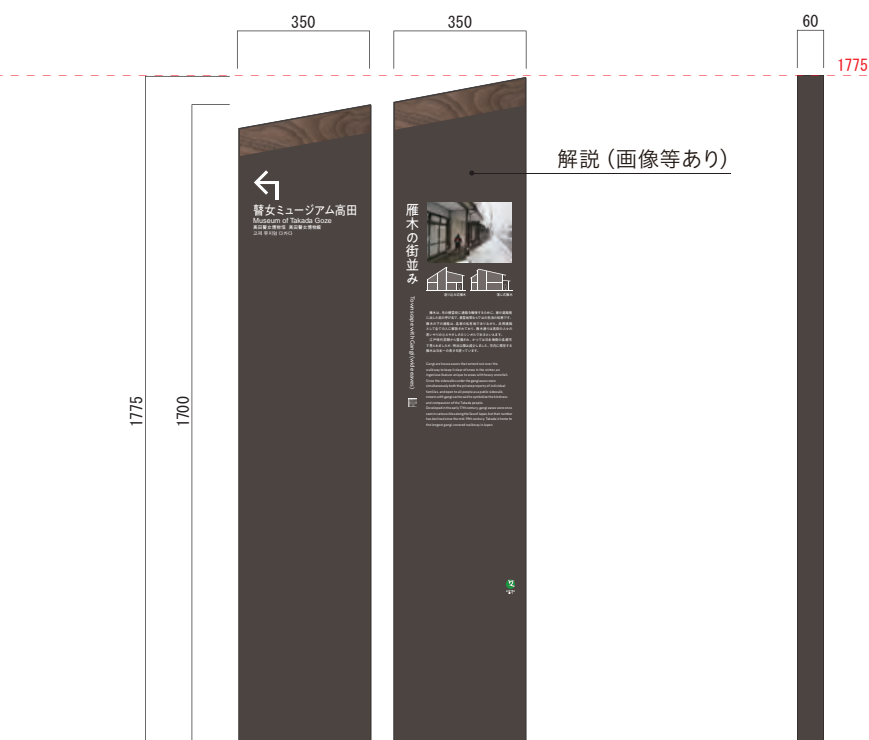

7-9 誘導サイン（柱付け型・大）

仕様	
本体	アルミ基板 焼付塗装
	■ 日塗工J15-30B(3分ツヤ)
文字	塩ビシート切り文字
	□ 3 M/JS1114XL(ミルクグレー)

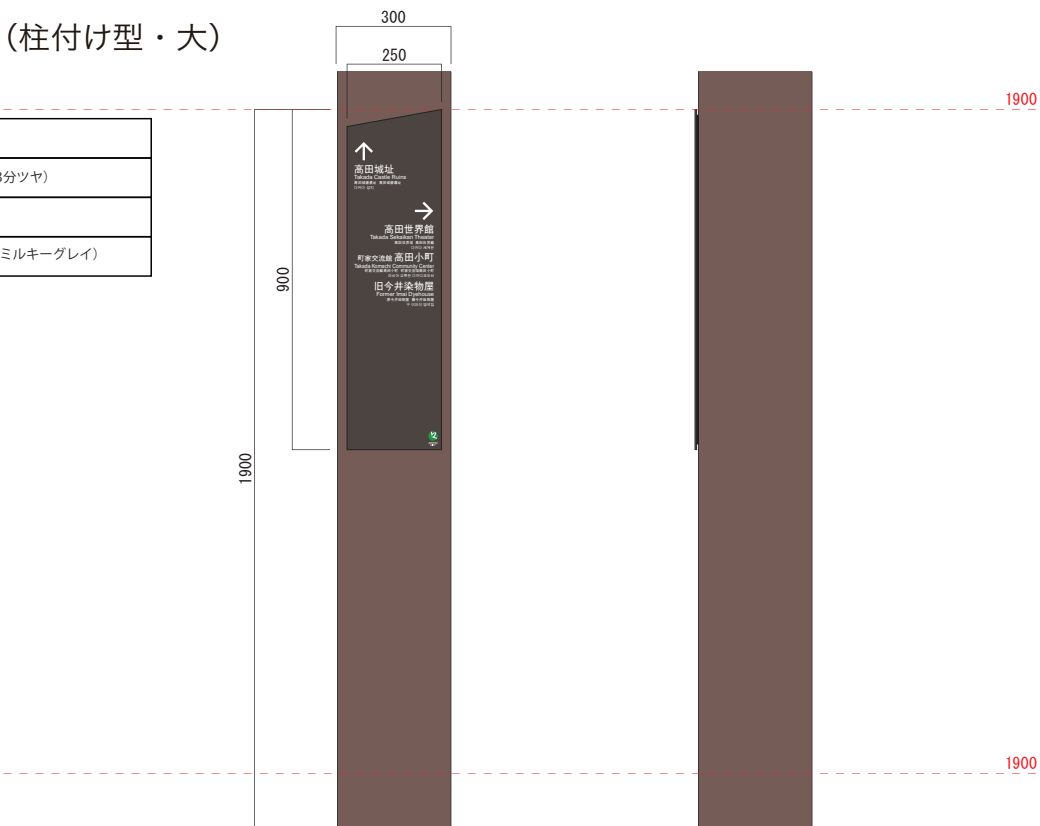

7-10 誘導サイン（柱付け型・小）

仕様	
本体	アルミ基板 焼付塗装
	■ 日塗工J15-30B(3分ツヤ)
文字	塩ビシート切り文字
	□ 3 M/JS1114XL(ミルクグレー)

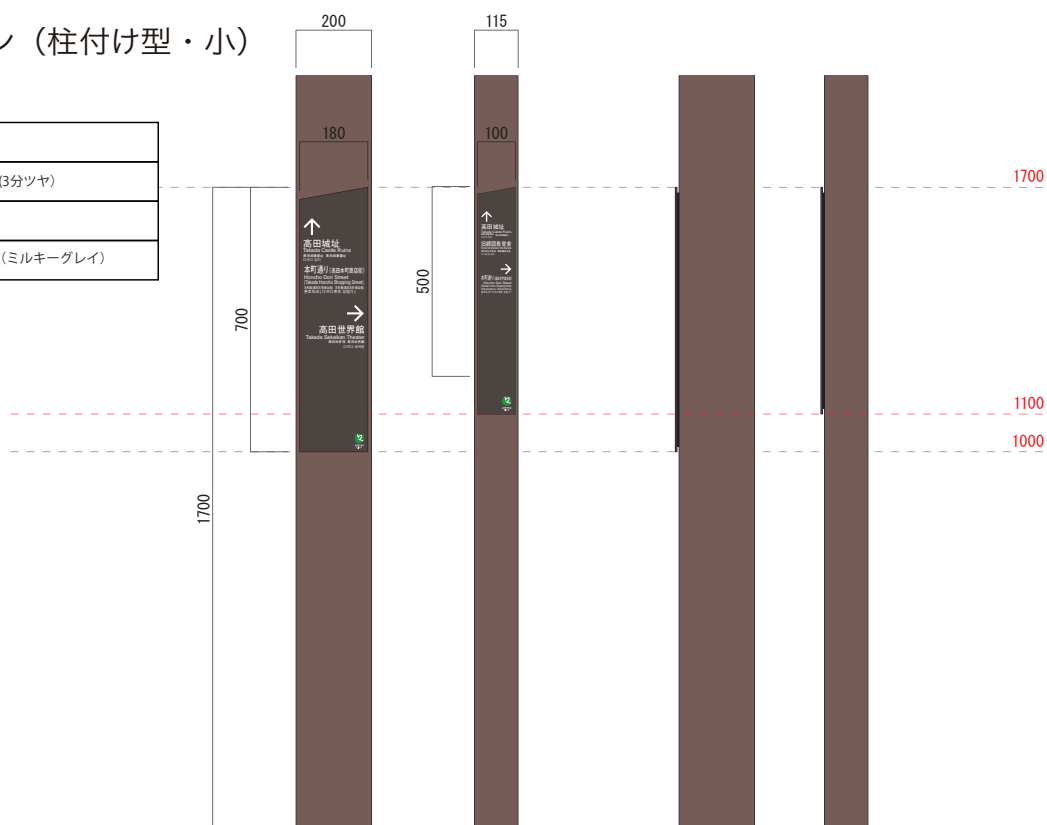

7-11 案内サイン（既存改修・A）

仕様	
本体 (既存)	既存再利用 塗装塗り替え 日塗工J15-30B(3分ツヤ)
表示	アルミ複合板インクジェットプリント貼り 日塗工J15-30B(3分ツヤ)合わせ



7-12 案内サイン（既存改修・B）

仕様	
本体 (既存)	既存再利用 塗装塗り替え 日塗工J15-30B(3分ツヤ)
表示	アルミ複合板インクジェットプリント貼り 日塗工J15-30B(3分ツヤ)合わせ

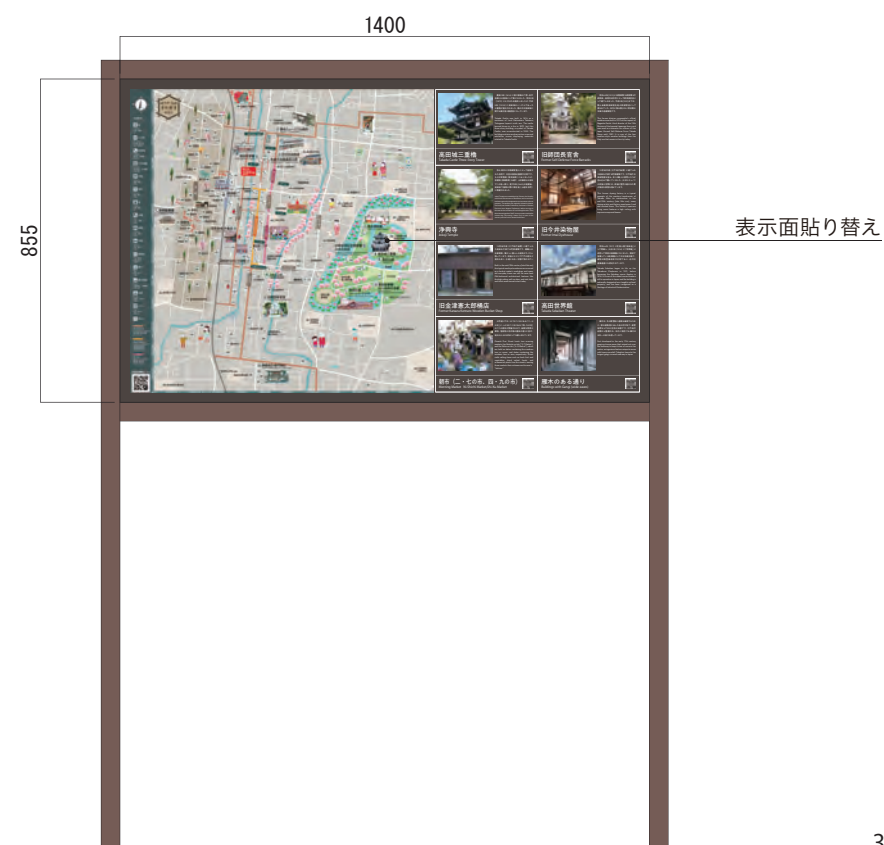

7-13 案内サイン（既存改修・C）

仕様	
本体 (既存)	既存再利用 塗装塗り替え
	■ 日塗工J15-30B(3分ツヤ)
表示	アルミ複合板インクジェットプリント貼り
	■ 日塗工J15-30B(3分ツヤ)合わせ
	□ 3 M/JS1114XL(ミルクグレー)合わせ



7-14 誘導サイン（既存記名サインに表示追加）

仕様	
本体	アルミ基板 焼付塗装
	■ 日塗工J15-30B(3分ツヤ)
文字	塩ビシート切り文字
	□ 3 M/JS1114XL(ミルクグレー)

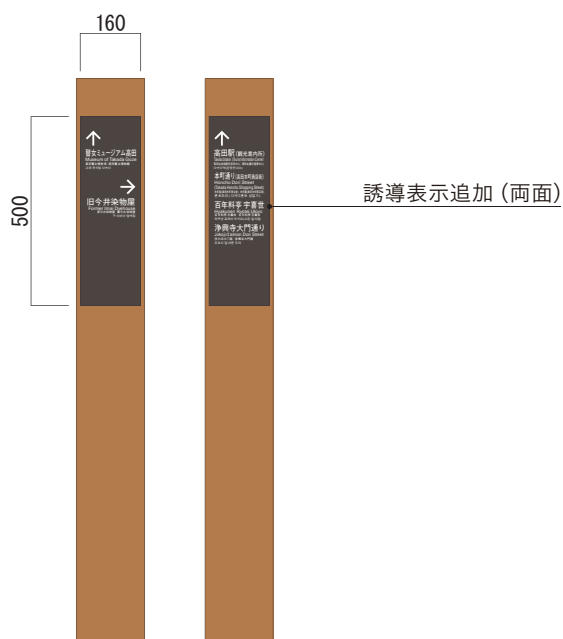

8. 構造

8-1 案内サイン (自立型・大)

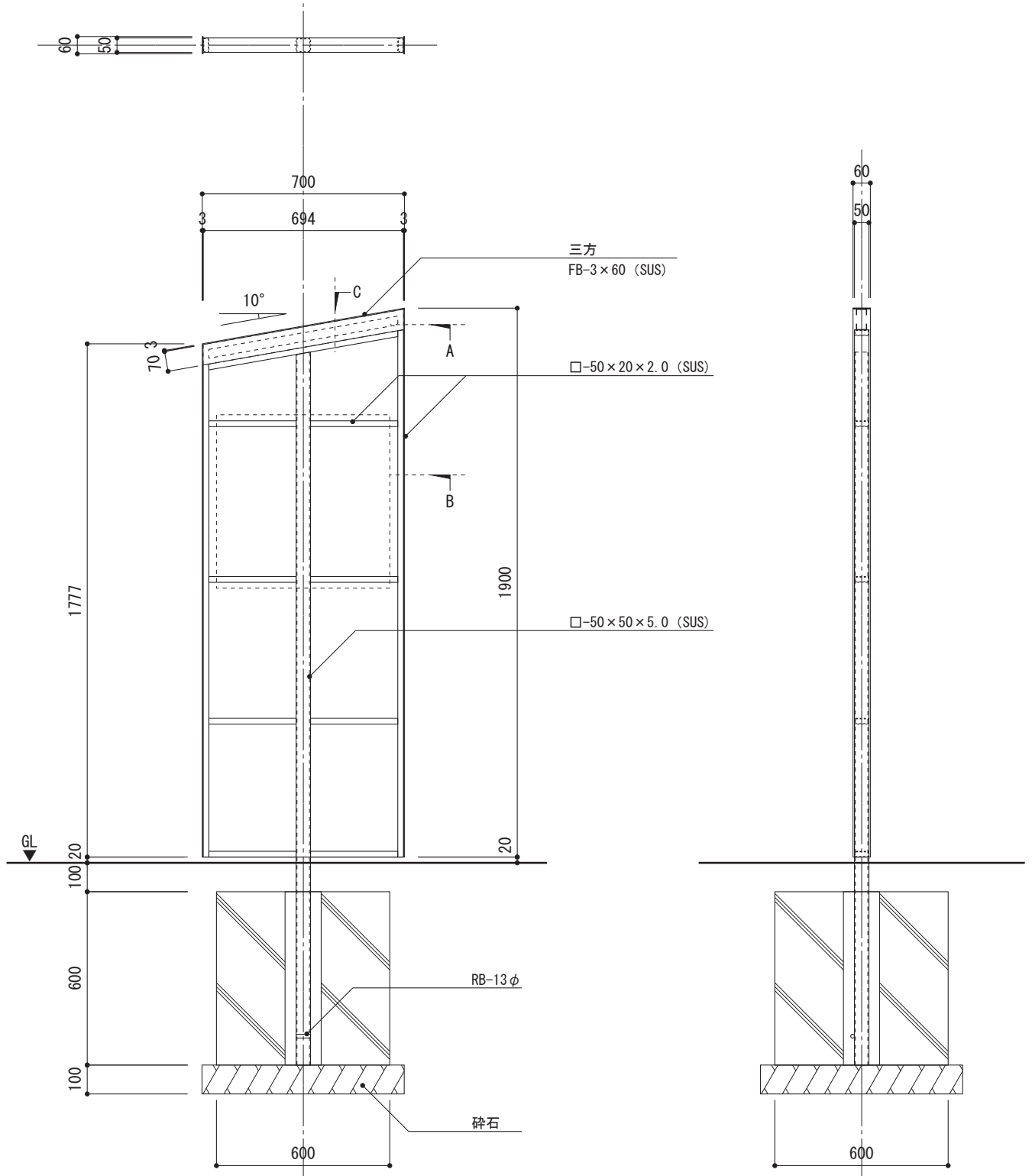

S=1/20

特記事項

※鉄骨は SUS を使用とし、ウレタン焼付塗装仕様とする。
 ※使用するボルト、ビス類は全て SUS とする。

8-2 案内サイン (自立型・小)

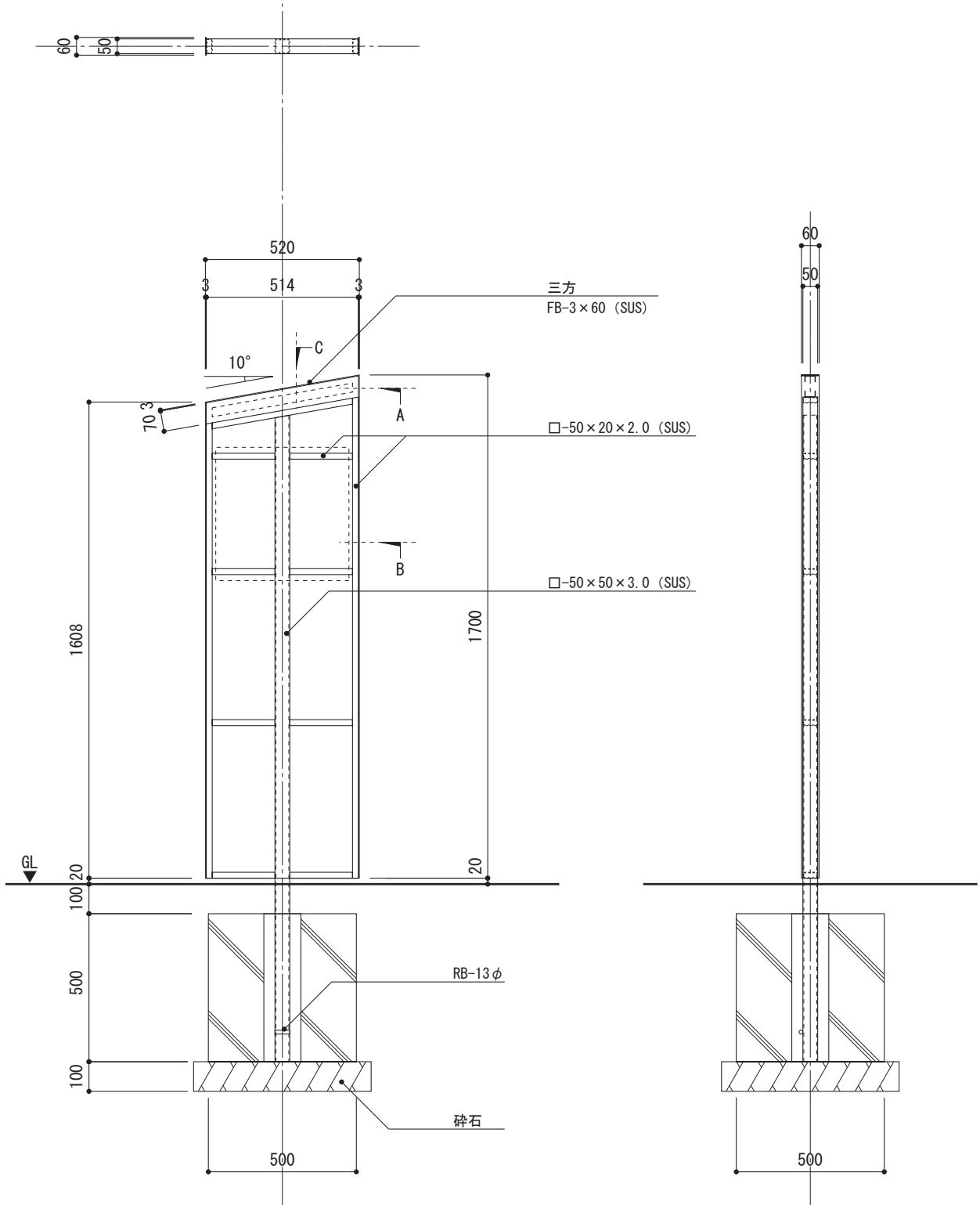

S=1/20

特記事項

※鉄骨は SUS を使用とし、ウレタン焼付塗装仕様とする。
 ※使用するボルト、ビス類は全て SUS とする。

8-3 誘導 + 解説サイン (自立型)

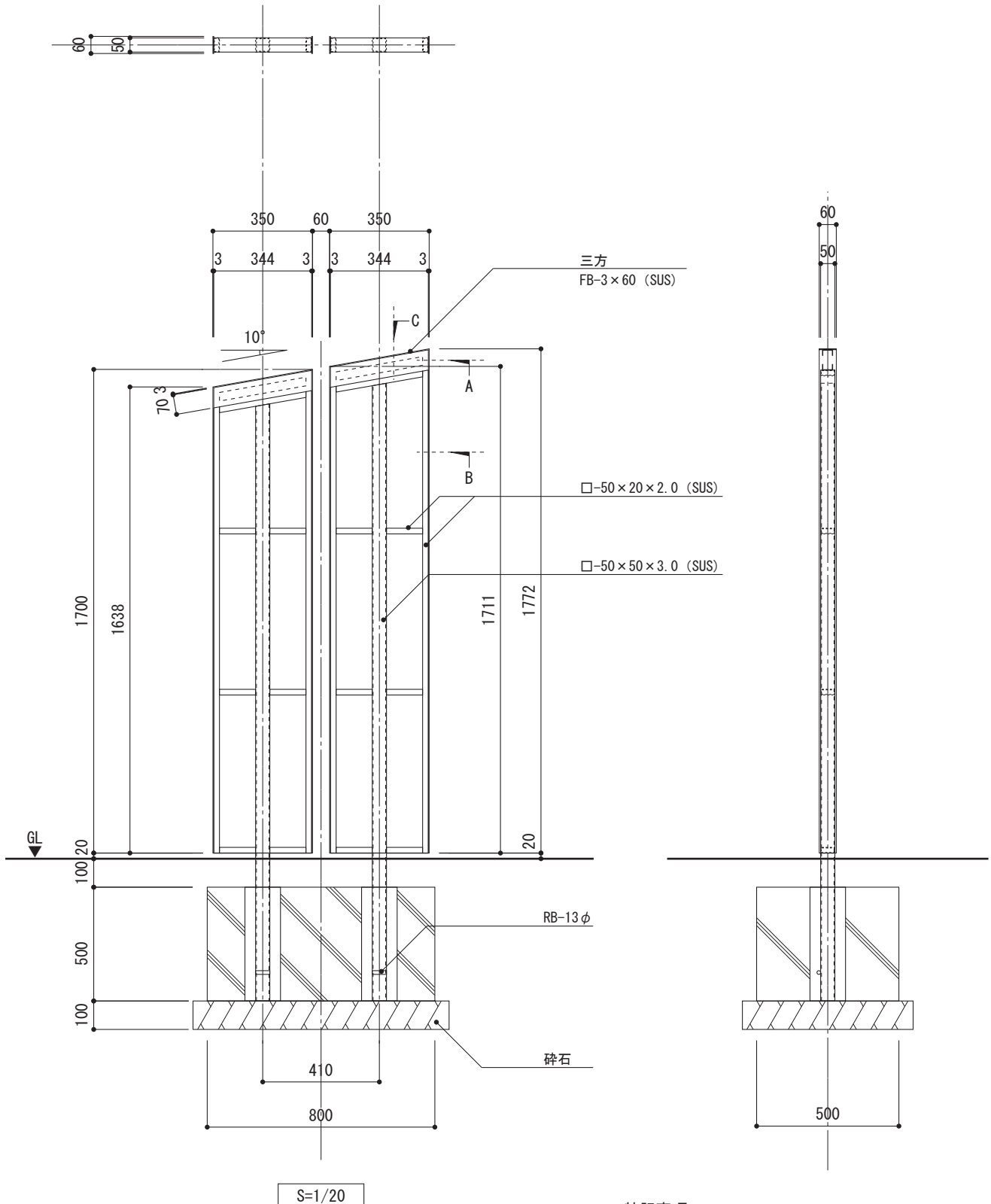

特記事項

※鉄骨は SUS を使用とし、ウレタン焼付塗装仕様とする。
 ※使用するボルト、ビス類は全て SUS とする。

8-4 案内（大）+ 誘導 or 解説サイン（自立型）

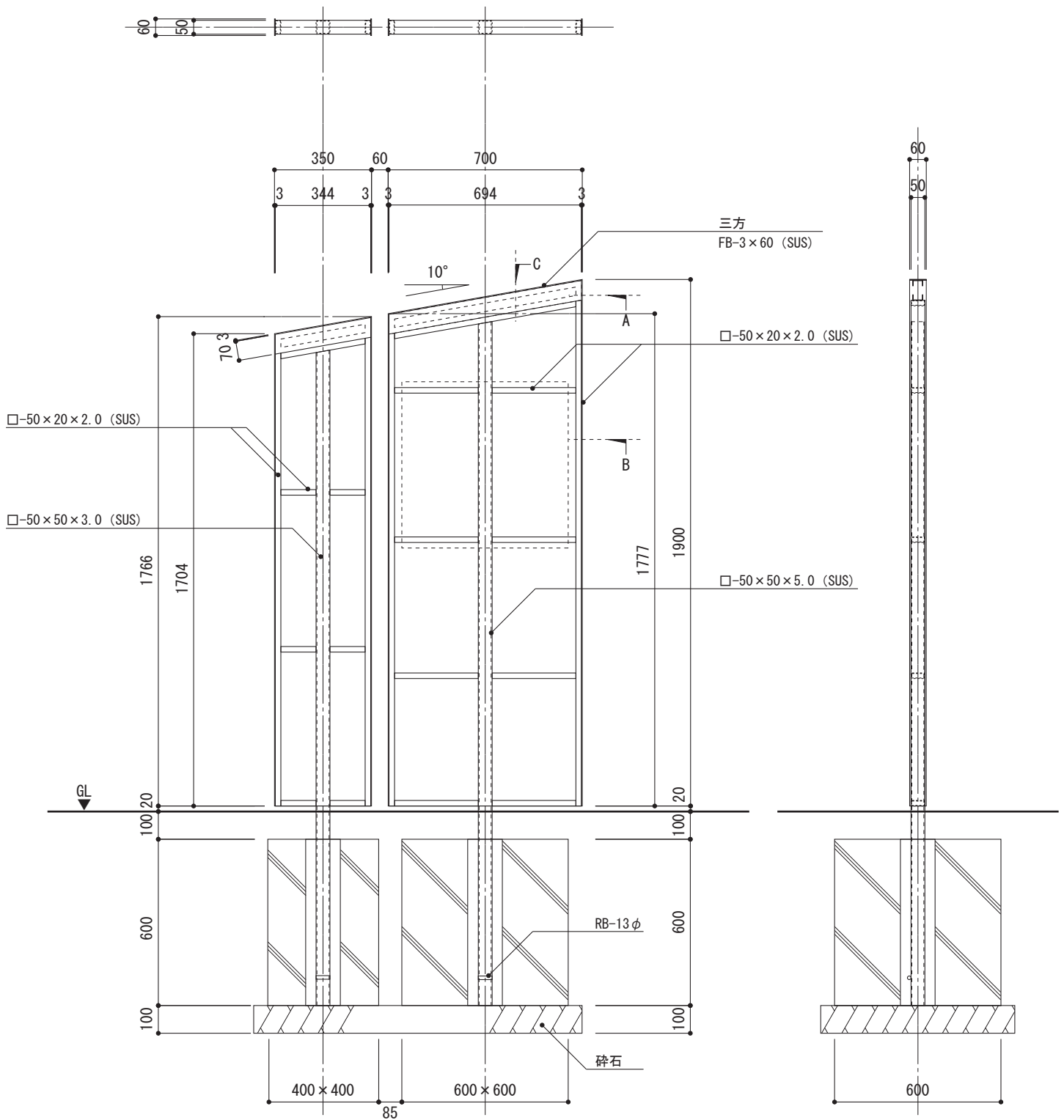

S=1/20

特記事項

※鉄骨は SUS を使用とし、ウレタン焼付塗装仕様とする。
 ※使用するボルト、ビス類は全て SUS とする。

8-5 案内 (小) + 誘導 or 解説サイン (自立型)

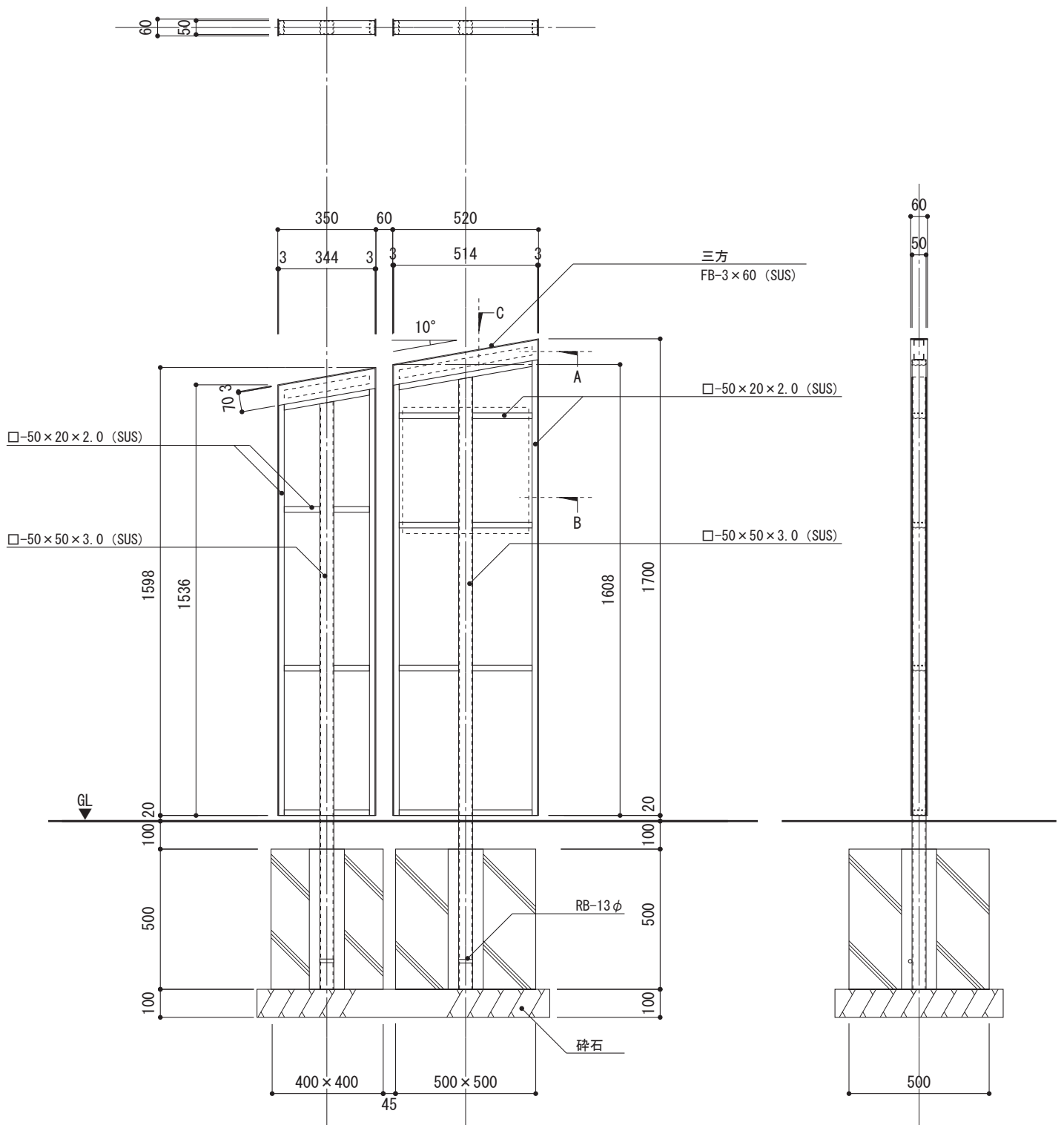

特記事項

※鉄骨は SUS を使用とし、ウレタン焼付塗装仕様とする。
 ※使用するボルト、ビス類は全て SUS とする。

- 8-6 案内サイン (自立・大)
- 案内サイン (自立・小)
- 誘導サイン (自立型)
- 解説サイン (自立型)
- 案内 (大) + 誘導 or 解説サイン (自立型)
- 案内 (小) + 誘導 or 解説サイン (自立型)

【共通断面】

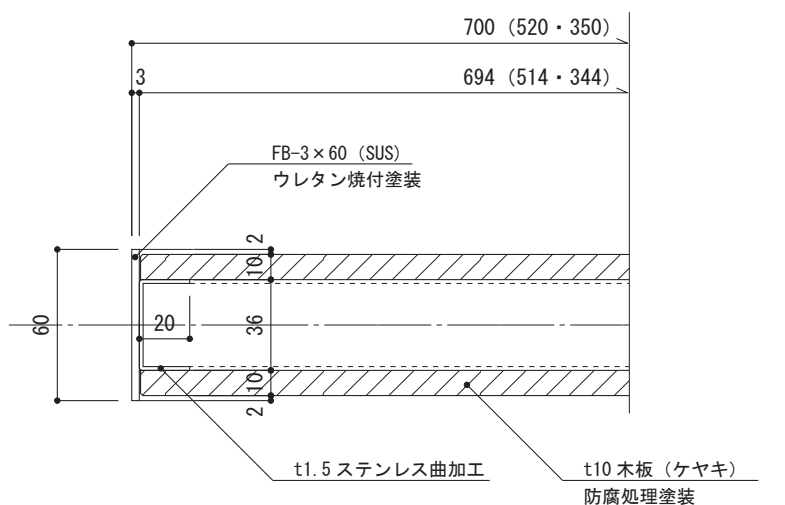

A 断面図 S=1/3

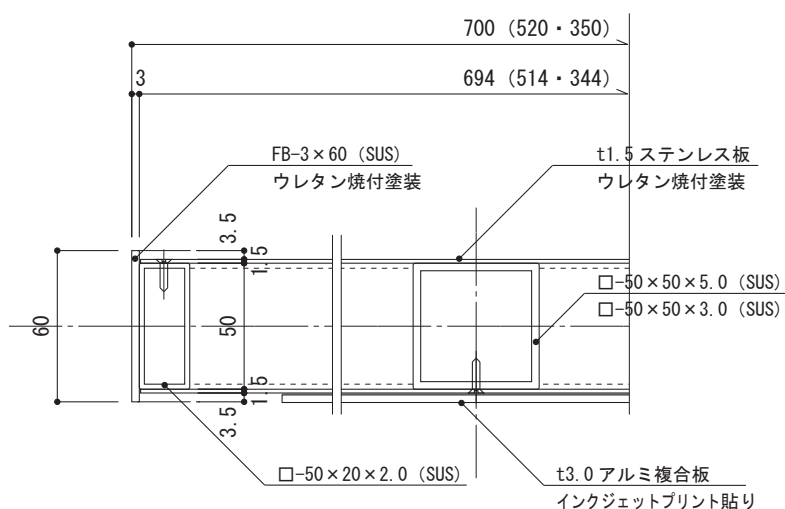

B 断面図 S=1/3

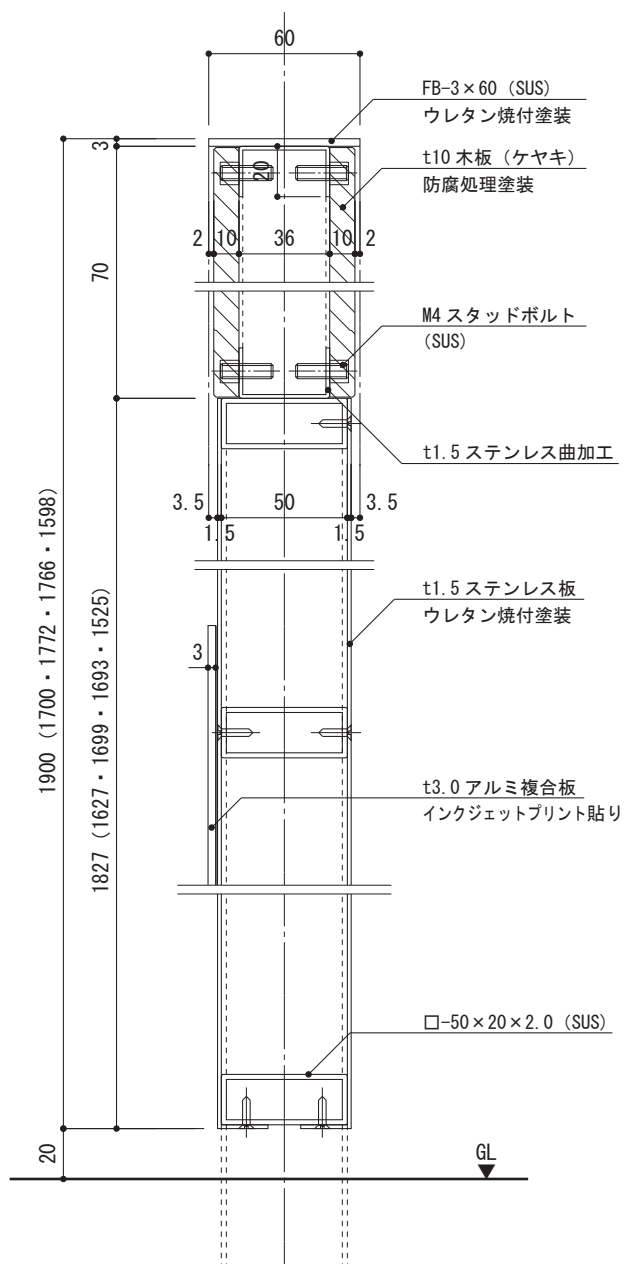

C 断面図 S=1/3

特記事項

※鉄骨は SUS を使用とし、ウレタン焼付塗装仕様とする。
※使用するボルト、ビス類は全て SUS とする。

8-7 案内サイン（壁付け型）

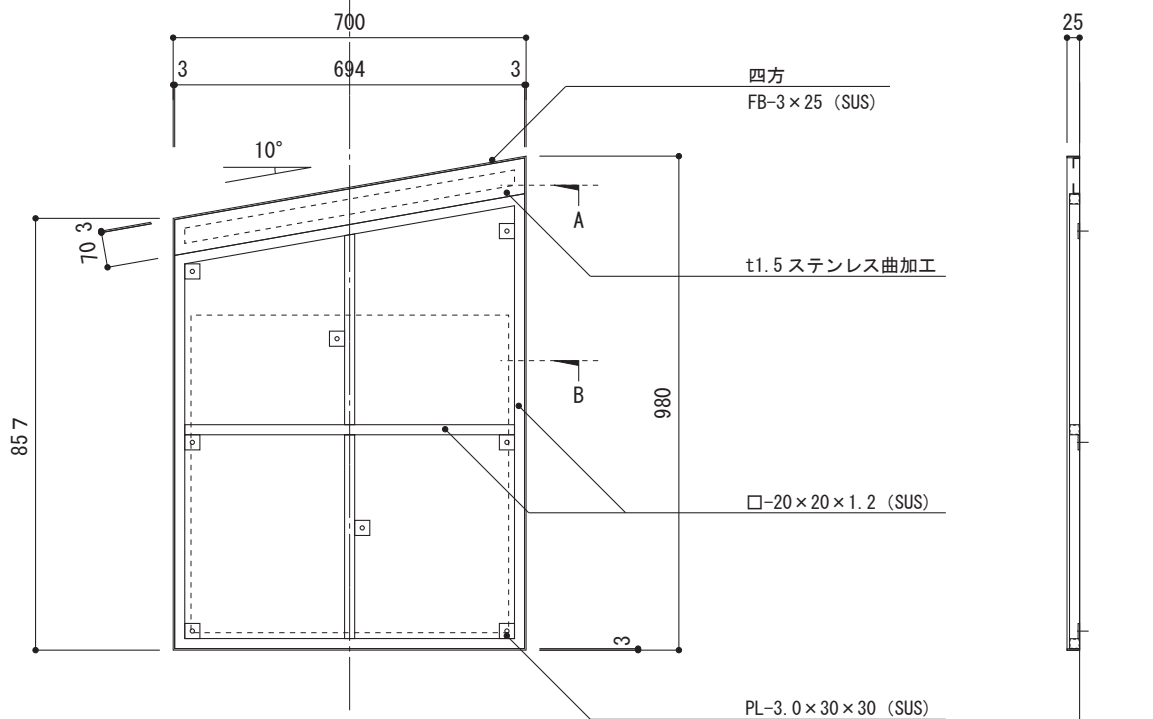

S=1/15

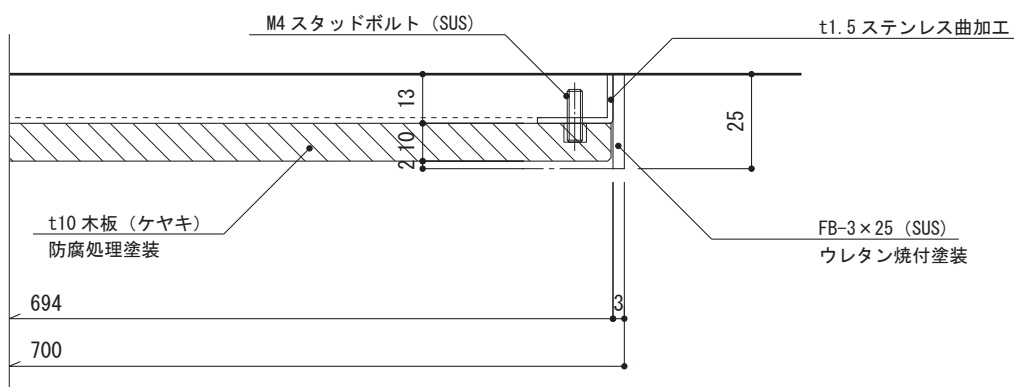

A 断面図 S=1/2

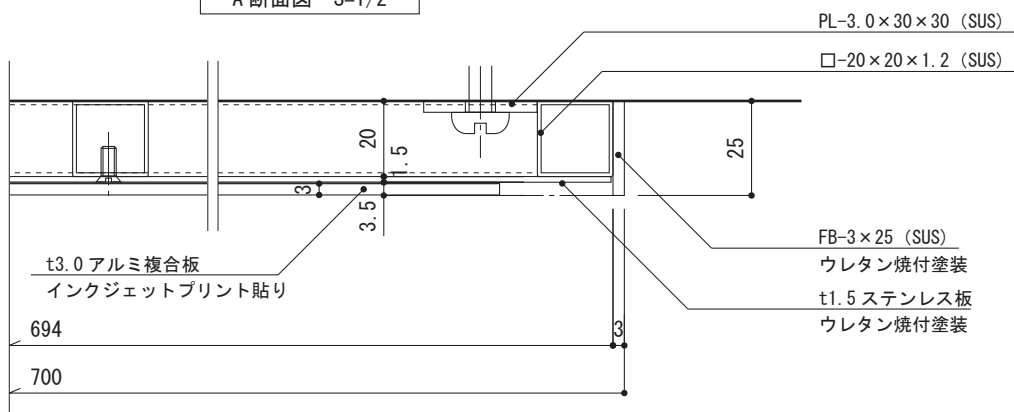

B 断面図 S=1/2

特記事項

※鉄骨は SUS を使用とし、ウレタン焼付塗装仕様とする。
※使用するボルト、ビス類は全て SUS とする。

8-8 案内サイン (置き型)

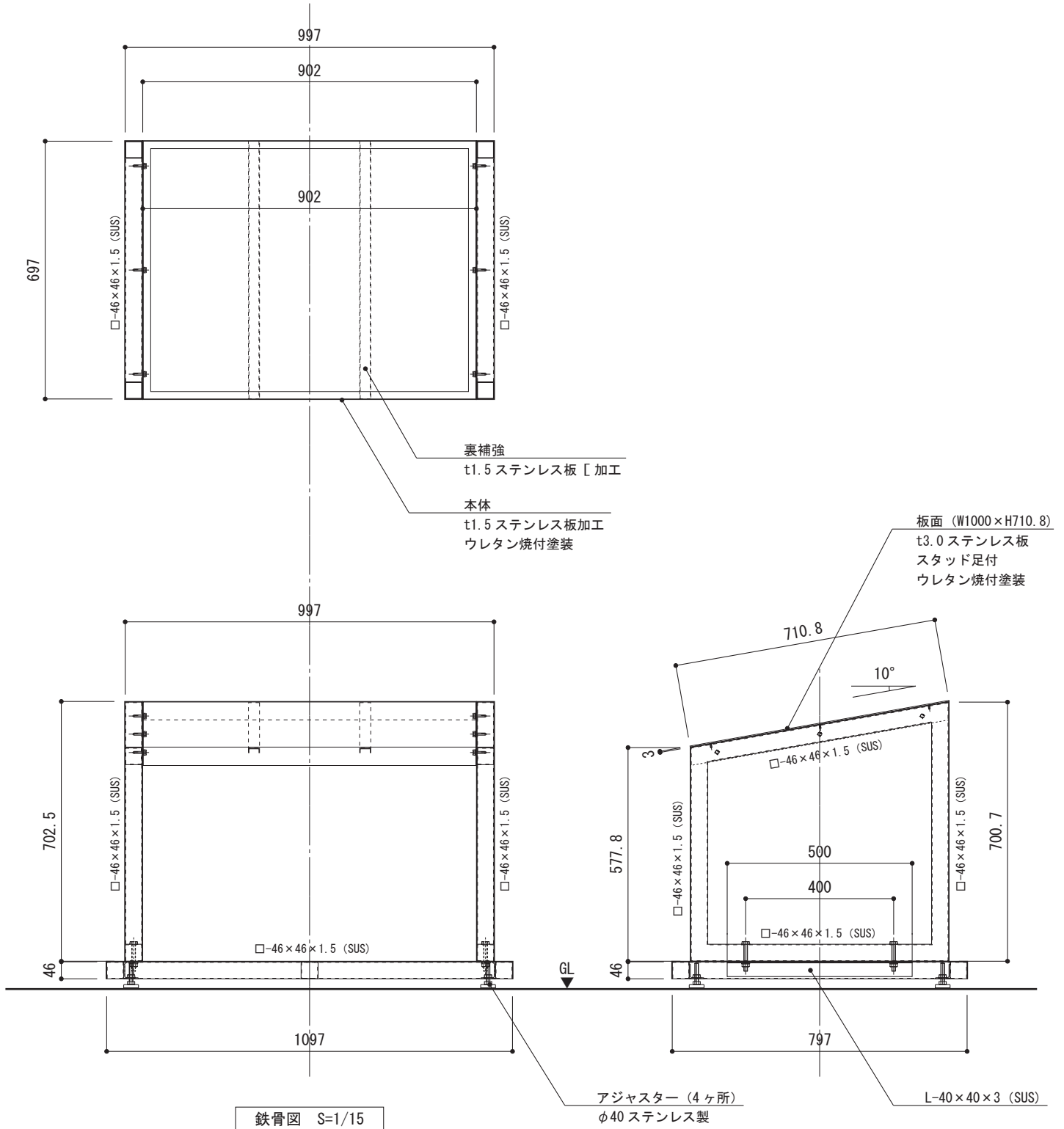

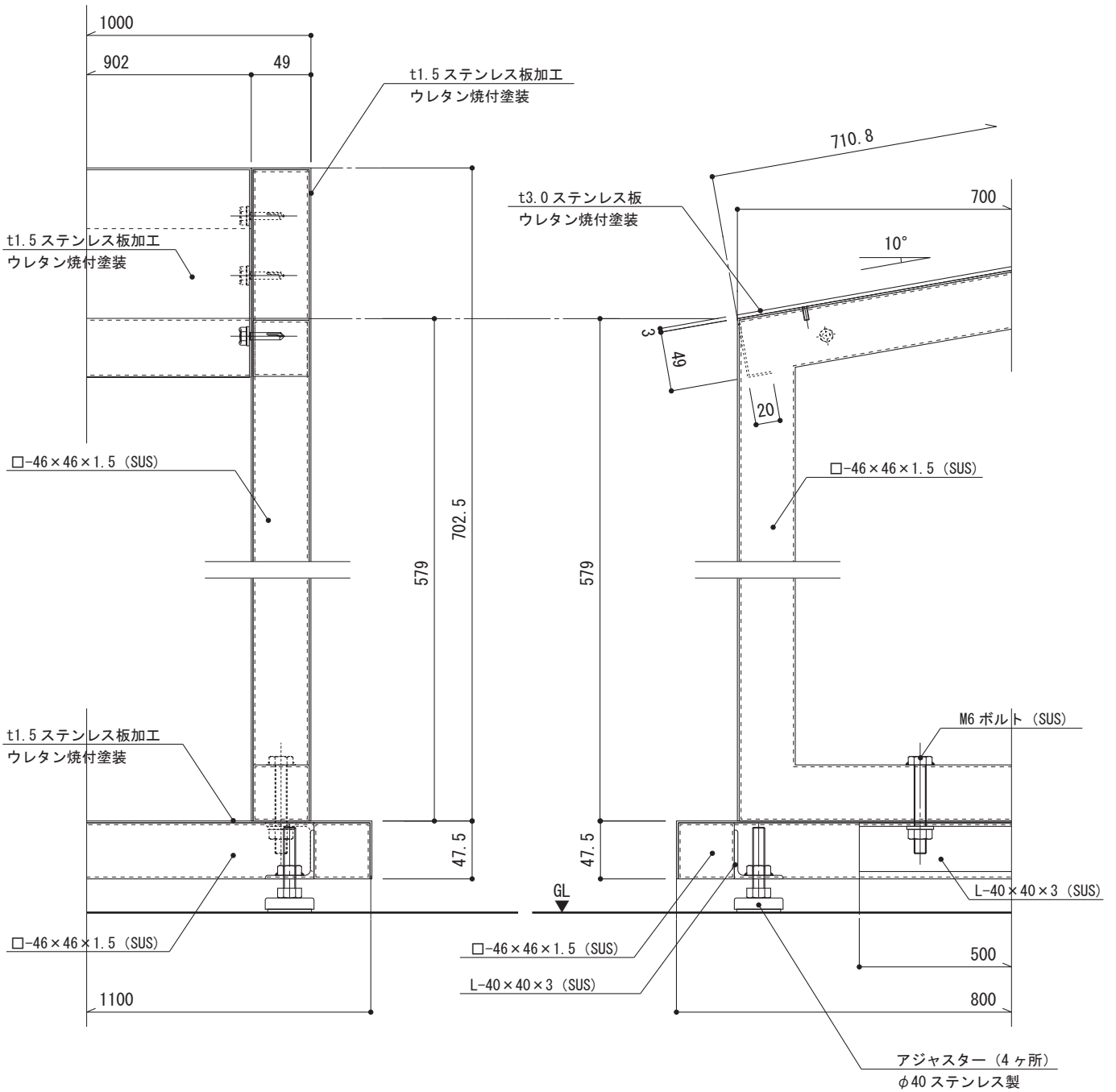

断面図 S=1/5

8-9 誘導サイン（柱付け型・大）

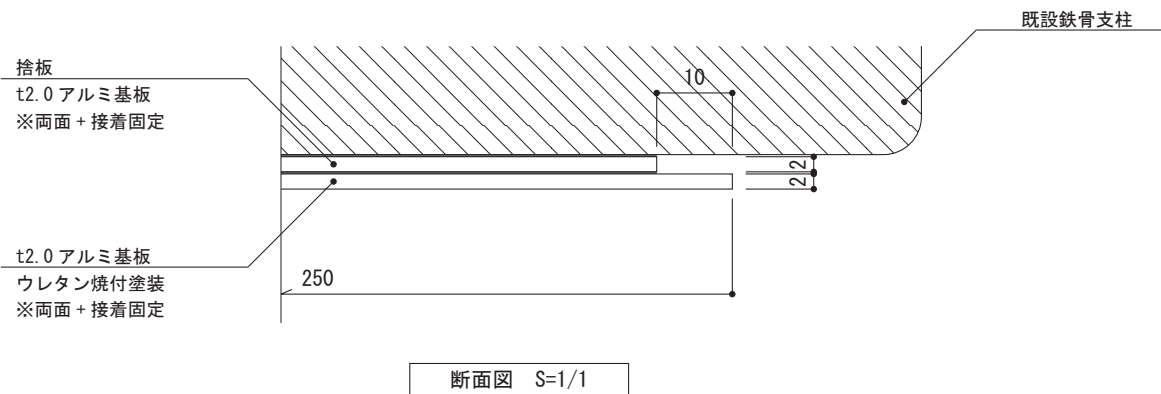
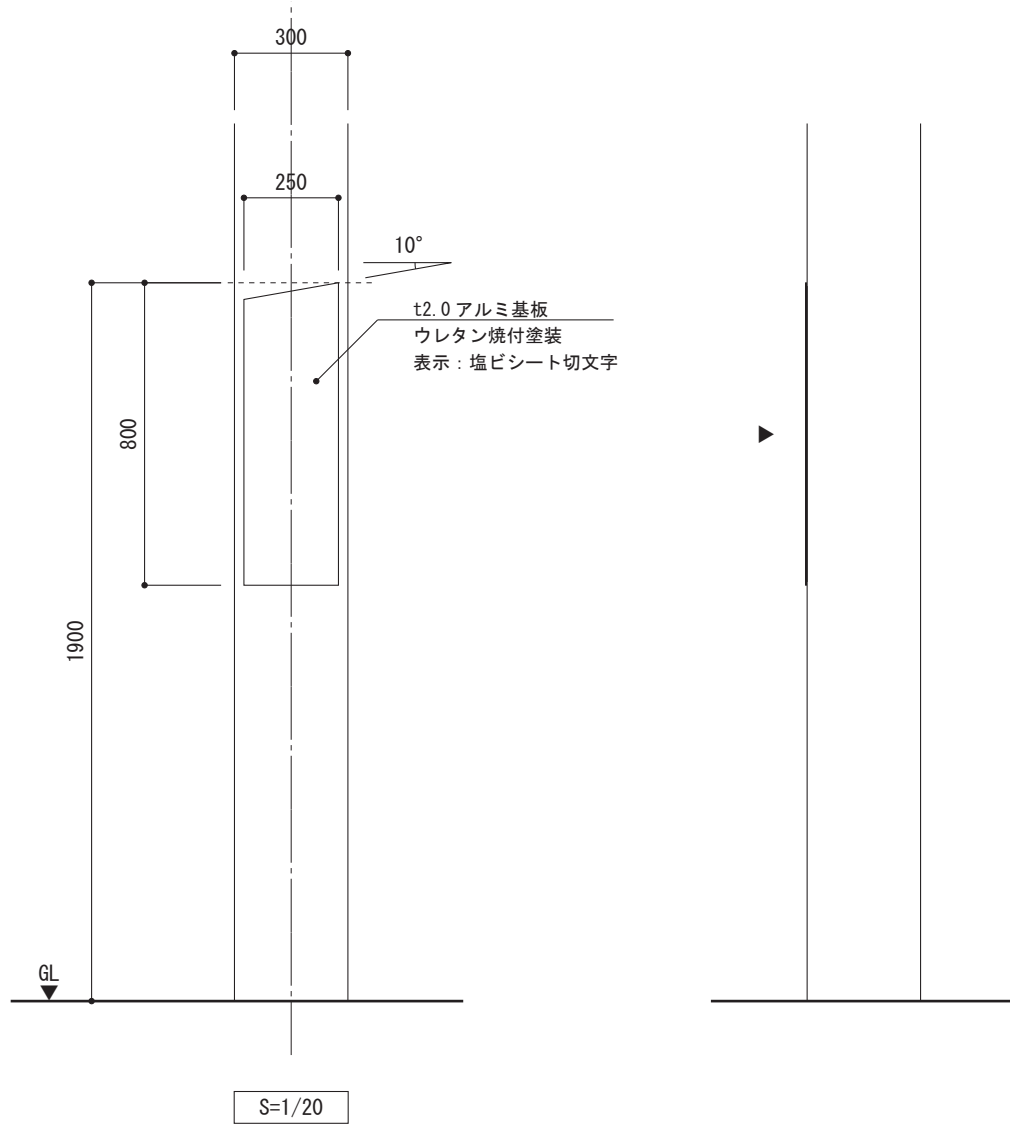

8-10 誘導サイン (柱付け型・小)

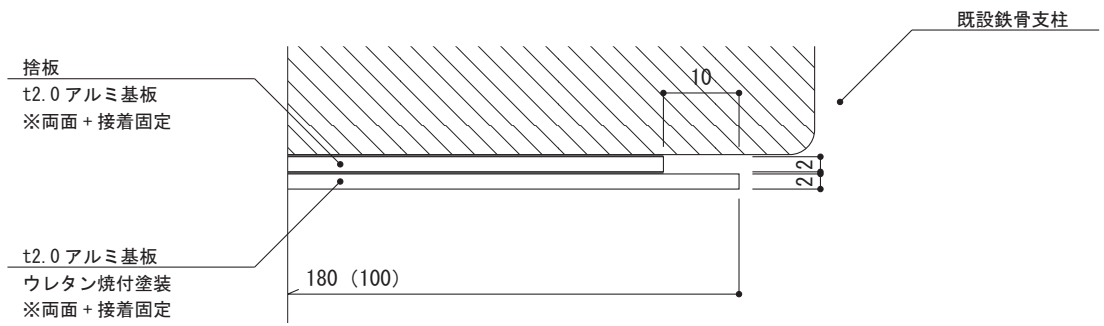
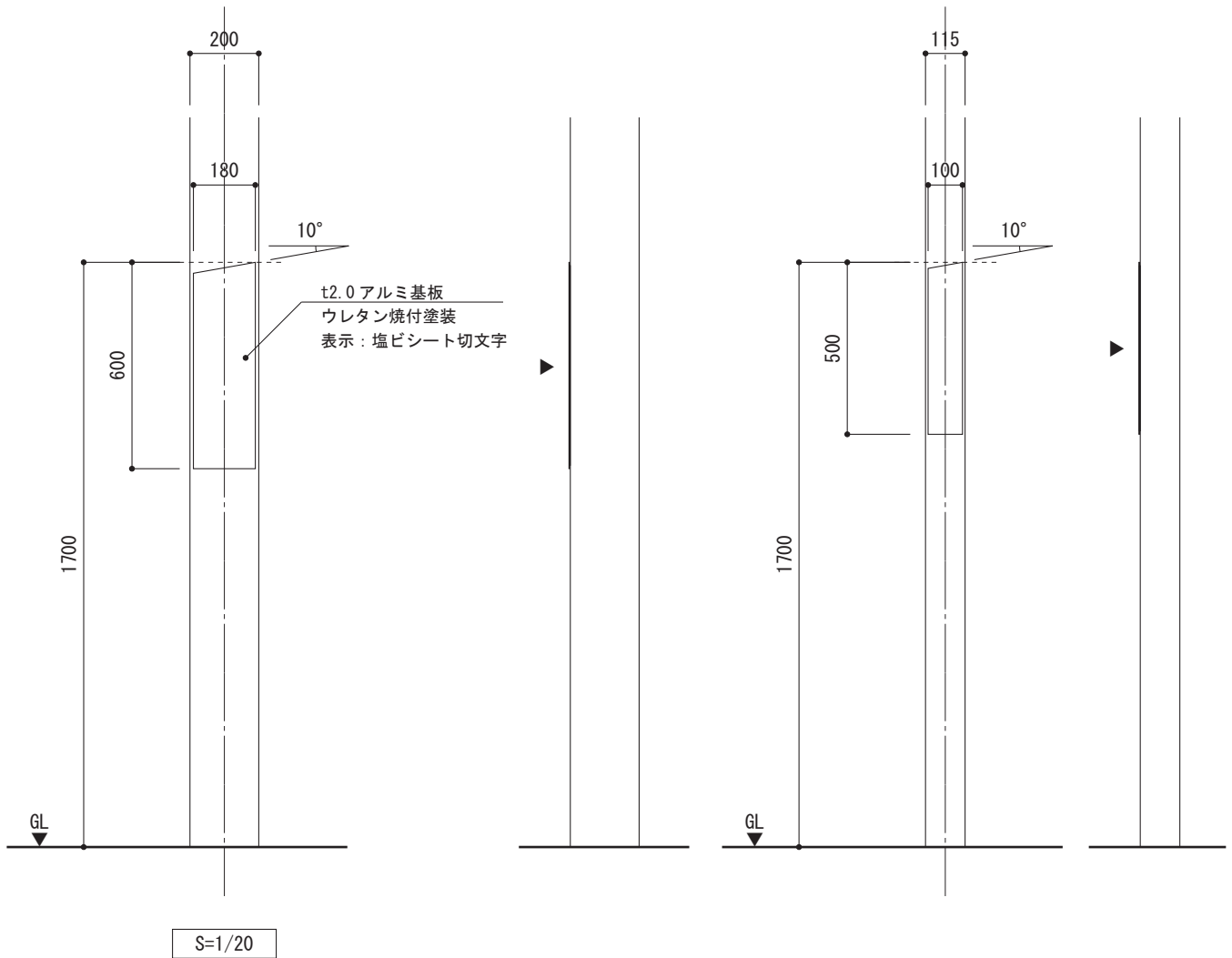

断面図 S=1/1

8-11 誘導サイン（既存記名サインに表記追加）

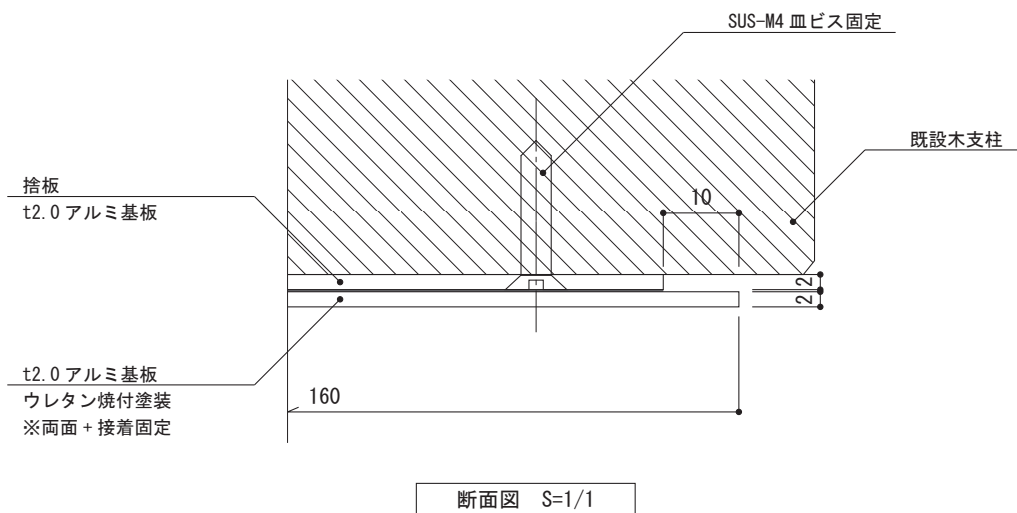
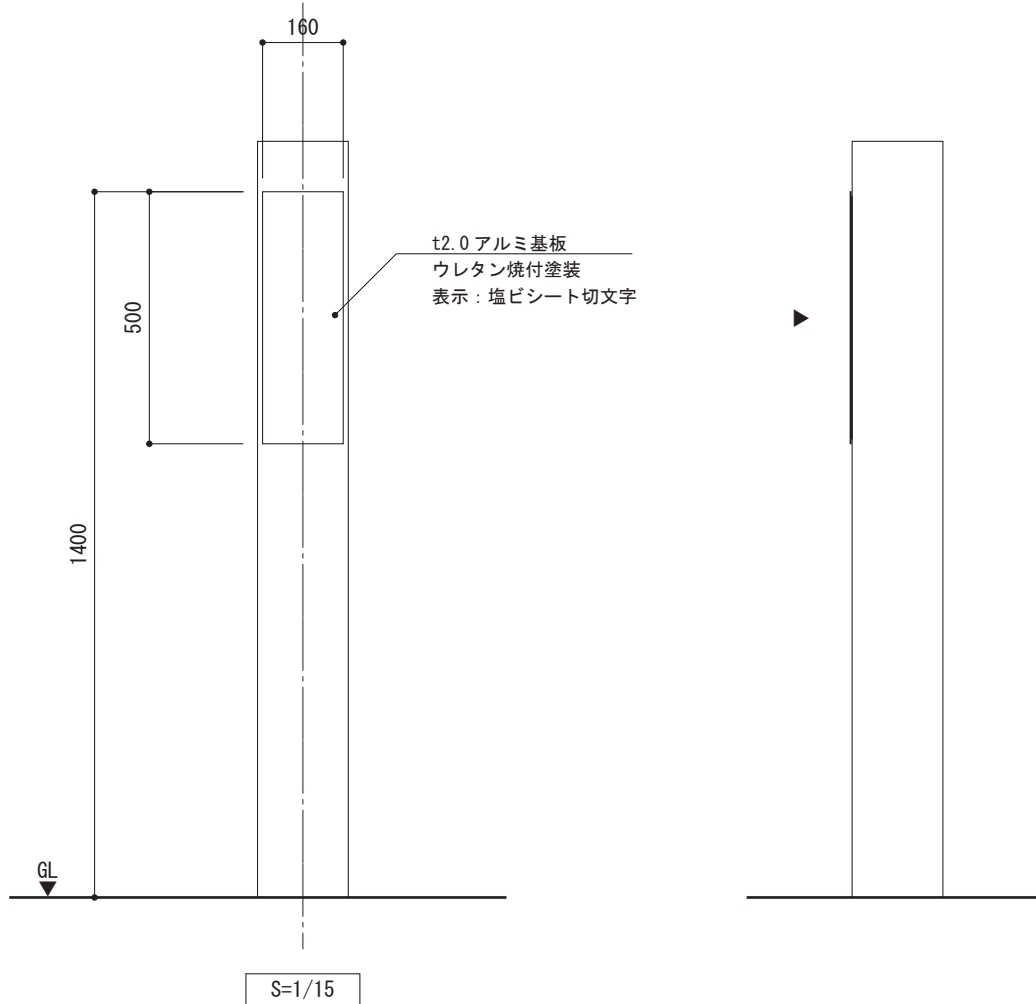

高田街なか回遊サインマニュアル

発行日 2019年3月

策 定 上越市 企画政策部 企画調整課

受託者 ヨシダメンテナンス株式会社